









	2
	8
	14
	20
	26
	32
	38
	44
	50
	56
	62
	68
	74
	80
	86
	92
	98
	104

Art.								
		cm	inch	cm	inch	mm	inch	
MFL2-SH	230V~ 1,6kW (2,1HP)	340	134	0 ÷ 2	0 ÷ 3/4	150/30	6 / 1-3/16	12,3
MFL2-SH-115V	110V~ 1,6kW (2,1HP)	340	134	0 ÷ 2	0 ÷ 3/4	150/30	6 / 1-3/16	12,3
MFL2-SH-115V-UK	110V~ 1,6kW (2,1HP)	340	134	0 ÷ 2	0 ÷ 3/4	150/30	6 / 1-3/16	12,3
MFL2-SH-PU (Power Unit)	230V~ 1,6kW (2,1HP)	340	134	0 ÷ 2	0 ÷ 3/4	150/30	6 / 1-3/16	6,5
MFL2-SH-PU-115V (Power Unit)	110V~ 1,6kW (2,1HP)	340	134	0 ÷ 2	0 ÷ 3/4	150/30	6 / 1-3/16	6,5
MFL2-SH-PU-115V-UK (Power Unit)	110V~ 1,6kW (2,1HP)	340	134	0 ÷ 2	0 ÷ 3/4	150/30	6 / 1-3/16	6,5
 111	OPTION art. LPH190MFL			0 ÷ 4	0 ÷ 1-1/2	190/30	7,5 / 1-3/16	



ISTRUZIONI D'USO



Obbligo



Divieto



Pericolo



Leggere e conservare accuratamente.

1 TAGLIERINA ELETTRICA A SECCO

- **ESCLUSIVAMENTE** per la lavorazione di piastrelle in gres porcellanato e materiali lapidei.
- Solo per uso professionale e solo con utensili dedicati MONTOLIT.
- **ATTENZIONE!** Macchina pronta all'uso, non manomettere.
- Per una migliore finitura e maggiore durata dell'utensile avanzare lentamente e non forzare.

2

- Prima di lasciare l'Officina di produzione, la Vostra macchina è stata sottoposta ad approfonditi collaudi a garanzia della qualità, della sicurezza e dell'efficienza del prodotto. Seguendo attentamente le istruzioni contenute nel presente manuale, assicurerete alla Vostra macchina, in condizioni d'uso normali, una lunga durata.
- Prima di usare la macchina leggere attentamente questo manuale di istruzioni, al fine di evitare incidenti o malfunzionamenti.
- Non manomettere in alcun modo le protezioni e i ripari previsti dal costruttore.
- Non modificare in alcun modo nessuna parte della macchina.
- Eventuali modifiche possono essere apportate solo dal costruttore.
- Usare solo ricambi originali.
- La Brevetti MONTOLIT declina ogni responsabilità in caso di inosservanza.

3 SEGUIRE SCRUPolosAMENTE LE NORME VIGENTI IN MATERIA D'IGIENE E DI SICUREZZA SUL LAVORO

- E' obbligatorio l'uso dei dispositivi individuali di protezione dell'udito. Rumorosità > 85dB (A)
- Il livello di vibrazioni è stato rilevato secondo la norma EN60745.



Qualora la macchina non fosse correttamente mantenuta e/o gli utensili logorati o danneggiati, il livello di vibrazioni potrebbe differire.

4 TARGHETTA IDENTIFICATIVA

The identification plate contains the following information:

- Certificazione Europea di Sicurezza:** CE mark
- Disposizioni RAEE:** Recycling symbol
- Modello:** Art. MFL2-SH-PU
- Diametro massimo del disco:** Field for maximum disc diameter
- Max numero di giri:** Field for maximum RPM
- Leggere le istruzioni:** Instruction manual icon
- Nome del costruttore:** MONTOLIT logo
- Numero di matricola:** Mat. N° field
- Anno di produzione:** Anno/Year field

Additional text on the plate includes: BREVETTI MONTOLIT, Via Turconi, 25 - Cantello (VA) ITALIA - www.montolit.com

5 | PREPARAZIONE - ALIMENTAZIONE ELETTRICA

Art. MFL2-SH
Art. MFL2-SH-115V
Art. MFL2-SH-115V-UK



Art. MFL2-SH-PU
Art. MFL2-SH-PU-115V
Art. MFL2-SH-PU-115V-UK



ATTENZIONE!

- Verificare l'integrità del cavo e della taglierina elettrica.
- Rispettare la tensione (V) e la frequenza (Hz) indicate sulla taglierina elettrica.
- Per l'utilizzo di una prolunga, usare esclusivamente spina e presa IP67 (2P+T) e cavo 3 x 2,5mm² del tipo H07RN-F (lunghezza max 5m).
- Verificare la disposizione del cavo di alimentazione: non deve intralciare le manovre, non deve essere soggetto ad urti o danneggiamenti.
- Togliere l'allacciamento elettrico in ogni caso di manutenzione o per la sostituzione del disco diamantato.
- Evitare di forzare il motore durante la lavorazione.
- In ogni caso di disfunzioni riguardo la taglierina, consultare un esperto o il nostro Ufficio Tecnico.



6 | CORRETTO POSIZIONAMENTO



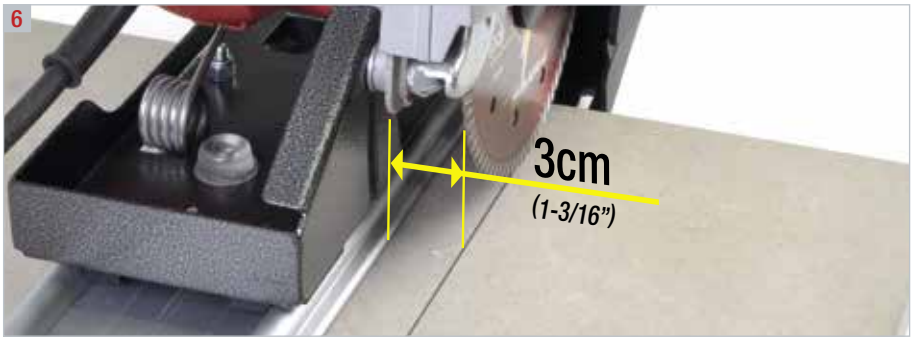
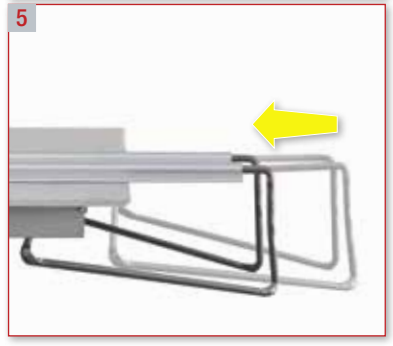



- L'operatore deve posizionarsi in modo sicuro ed equilibrato e non distrarsi durante la lavorazione.
- L'operatore è sempre responsabile di eventuali danni causati a persone e a cose.
- Non permettere ad altre persone di toccare la macchina o il cavo. Bisogna tenerle lontane dall'area di lavoro.
- È raccomandabile indossare guanti e scarpe con suola antiscivolo. Se si portano i capelli lunghi, bisogna raccogliarli o usare un berretto di protezione. Indossare occhiali di protezione.
- Utilizzare adeguate protezioni per l'udito.
- Non indossare capi d'abbigliamento larghi, oggetti o gioielli che possano restare impigliati nei dispositivi in movimento.
- L'area di lavoro deve essere piana, asciutta, libera da ostacoli, ben ventilata ed illuminata.
- Non utilizzare la macchina nelle vicinanze di liquidi infiammabili o di gas.
- Tenere il cavo al riparo dalle temperature elevate, dall'olio e dagli spigoli vivi.
- **IMPORTANTE!** Lavorare sempre con aspirazione collegata.

7 | CORRETTO UTILIZZO

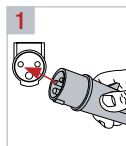



8 SOSTITUZIONE DEL DISCO DIAMANTATO

- Usare solo dischi diamantati del diametro e del tipo stabilito dalla Brevetti MONTOLIT.
- Per una maggiore precisione ed economia di taglio scegliere il disco diamantato MONTOLIT specifico all'uso consultando il catalogo MONTOLIT.



IMPORTANTE!

- L'utensile diamantato ed il relativo sistema di fissaggio devono sempre essere in condizioni perfette.
- É pericoloso l'utilizzo di utensili diamantati con eccessiva usura, eccentricità e/o microfessurazioni sulla corona diamantata.
- Nel caso in cui l'utensile non tagliasse occorrerà ravvivarlo utilizzando l'apposito stick ravvivatore MONTOLIT art. 395B.

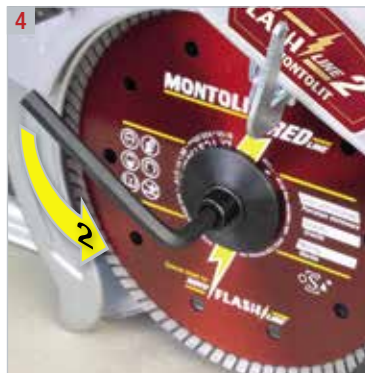
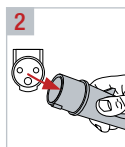
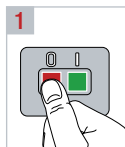

9 | PULIZIA PERIODICA - MANUTENZIONE ORDINARIA

- Staccare la spina prima di procedere alla pulizia, alla manutenzione o alla riparazione della macchina, così come prima di trasportarla.
- Per la pulizia della macchina usare unicamente dei panni di stoffa.
- Per la pulizia della macchina non utilizzare aria compressa, acqua e/o prodotti detergenti.
- Esaminare periodicamente i cavi della macchina e, nel caso in cui siano danneggiati, farli riparare dal servizio tecnico autorizzato.
- Mantenere le impugnature asciutte, pulite e senza olio o grasso.



ATTENZIONE!

Una protezione o un'altra parte danneggiata, va riparata correttamente o fatta sostituire dal servizio tecnico autorizzato, salvo che sia indicato diversamente in questo manuale d'istruzioni.

10 | MESSA FUORI SERVIZIO

- Effettuare la pulizia periodica, la manutenzione ordinaria.
- Immagazzinare il tutto in un luogo asciutto, sicuro e lontano dalla portata dei bambini.

11 | SMANTELLAMENTO DELLA MACCHINA

- Attenersi alle disposizioni locali per lo smaltimento di prodotti elettrici.
- Attraverso una rottamazione ecologica è possibile recuperare materiali pregiati.
- I componenti elettrici utilizzati per la costruzione sono in accordo alla normativa RoHS 2 (2011/65/CE).
- Per ulteriori informazioni contattare il nostro Ufficio Tecnico.



12 | ACCESSORI

- La macchina viene fornita corredata di una chiave esagonale da utilizzarsi per il montaggio/smontaggio del disco e dal presente manuale d'uso e manutenzione.

13 | GARANZIA

Validità 1 (uno) anno a partire dalla data di vendita (fattura o bolla di consegna o scontrino fiscale). Guasti derivanti da un uso non conforme o da normale usura sono esclusi dalla presente garanzia.

Da sempre, la Brevetti MONTOLIT impiega e fornisce materiali di prima scelta. Si tratta di un impegno di serietà e moralità commerciale che eleva la Nostra Azienda al di sopra dello standard. Sicurezza e garanzia del prodotto costituiscono per noi motivo di vanto. Una realtà operativa che non è fatta solo di parole, ma anche di vere e proprie garanzie scritte. Infatti assicuriamo tutti i nostri prodotti contro i danni involontariamente cagionati in conseguenza di un fatto accidentale verificatosi per difetto di costruzione e fabbricazione del prodotto anche dopo la sua consegna e commercializzazione.



Descrizioni ed illustrazioni s'intendono fornite a semplice titolo indicativo. La Casa si riserva il diritto, ferme restando le caratteristiche essenziali dei modelli qui descritti ed illustrati, di apportare ai propri prodotti, in qualunque momento e senza preavviso, le eventuali modifiche da essa ritenute necessarie a scopo di miglioramento o per qualsiasi esigenza di carattere costruttivo o commerciale.

Si vieta ogni riproduzione totale o parziale dell'opera in qualsiasi formato e con qualsiasi mezzo o procedimento, sia meccanico, fotografico o elettronico, senza previa autorizzazione di Brevetti MONTOLIT S.p.A. Ciascuna delle succitate attività potrebbe condurre a conseguenti procedimenti penali.



USAGE INSTRUCTIONS



Necessity



Prohibited



Danger



Carefully read and maintain.

1 DRY ELECTRIC CUTTER

- **EXCLUSIVELY** for processing porcelain tiles and stone materials.
- Only for professional use and only with dedicated tools MONTOLIT.
- **CAUTION!** Machine ready for use, do not tamper.
- For a better finish and longer tool life, proceed slowly and don't force the cut.

2

- Before leaving the production workshop, your machine was subjected to in depth testing in order to guarantee the quality, safety and efficiency of the product. By carefully following the instructions contained in this manual, you ensure a long life for your machine under normal usage conditions.
- Before using the machine, carefully read this instruction manual in order to avoid accidents or malfunctions.
- Do not tamper with the protections and guards provided by the manufacturer in any way.
- Do not modify any part of the machine in any way.
- All modifications must be made by the manufacturer only.
- Only use original spare parts.
- Brevetti MONTOLIT disclaims any liability in the event of non-compliance.

3 CAREFULLY FOLLOW THE REGULATIONS IN PLACE REGARDING HEALTH AND SAFETY IN THE WORKPLACE

- The use of suitable personal protective equipment for the hearing is required. Noise level > 85dB (A).
- The vibrations level was detected in accordance with the EN0745 standard.



If the machine is not correctly serviced and/or if the tools are worn or damaged, the vibrations level may differ.

4 IDENTIFICATION PLATE

The identification plate contains the following information and logos:

- European Safety Certification:** CE mark
- RAEE provisions:** WEEE recycling symbol
- Model:** Art. MFL2-SH-PU
- Maximum diameter of the disc:** Indicated by a line pointing to the right side of the plate.
- Read the instructions:** Line pointing to the instruction manual icon.
- Max RPM:** Indicated by a line pointing to the RPM max field.
- Manufacturer name:** MONTOLIT
- Registration number:** BREVETTI MONTOLIT
- Year of production:** Anno/Year: field

Additional fields on the plate include: RPM max: [] 0 max: [], Mat. N°: [], and Via Turconi, 25 - Cantello (VA) ITALIA - www.montolit.com

5 | PREPARATION - ELECTRIC POWER SUPPLY

Art. MFL2-SH
Art. MFL2-SH-115V
Art. MFL2-SH-115V-UK



Art. MFL2-SH-PU
Art. MFL2-SH-PU-115V
Art. MFL2-SH-PU-115V-UK



WARNING!

- Check the integrity of the electric cutter cable.
- Observe the voltage (V) and frequency (Hz) indicated on the electric cutter
- For an extension, use only the IP67 (2P+T) socket and plug and a 3 x 2.5mm² cable of the H 07 RN-F type (max length 5 m).
- Check the placement of the power cable: it must not obstruct movement, and should not be subject to shock or damage.
- Remove the electrical connection in any cases of maintenance or replacement of the diamond blade.
- Do not force the motor during processing.
- In the event of electric cutter malfunctions, contact an expert or our Technical Office.



6 | CORRECT POSITIONING



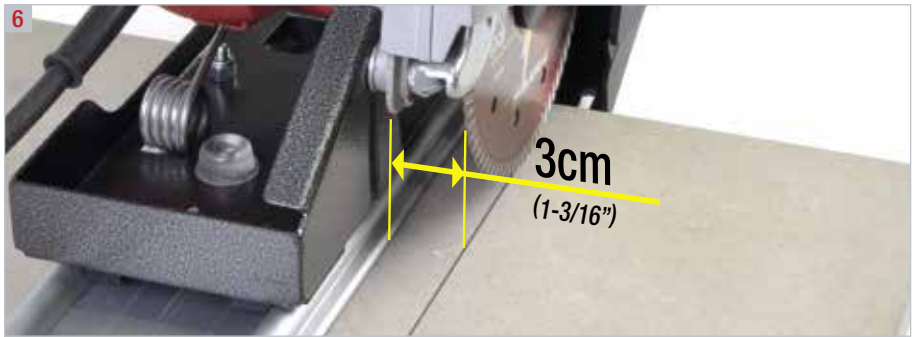
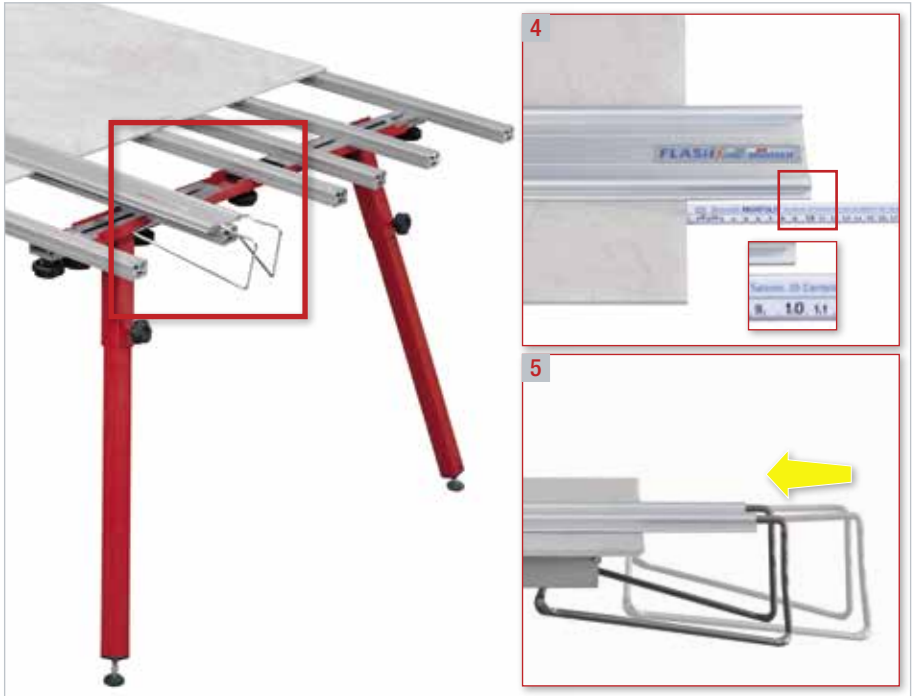



- The operator must position himself in a safe and balanced way and must not be distracted during processing.
- The operator is always responsible for accidents that may occur to other people or their property.
- Do not allow other people to touch the machine or the cable. They must be kept away from the work space.
- We recommend wearing gloves and shoes with non-slip soles. If you have long hair, it must be gathered up or a protective cap used. Wear protective goggles.
- Use adequate hearing protection.
- Do not wear large clothing, objects or jewelry that can become stuck in moving parts.
- The work area must be flat, dry, free of obstacles, well ventilated and illuminated.
- Do not use the machine near flammable liquids or gas.
- Keep the cable away from high temperatures, oil, and sharp edges.
- **IMPORTANT!** Always work with the vacuum connected.

7 | CORRECT USE

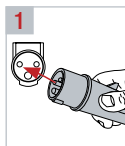



8 SUBSTITUTION OF THE DIAMOND DISK

- Use only diamond disks of the diameter and type set out by Brevetti MONTOLIT.
- For greater cut precision and economy, choose the MONTOLIT diamond disk specific to the use by consulting the MONTOLIT catalog.



IMPORTANT!

- The diamond tool and its mounting system must always be in perfect condition.
- The use of diamond tools with excessive wear, eccentricity and/or micro-scratches on the diamond crown is dangerous.
- In case the tool does not cut, it should be sharpened by using the appropriate MONTOLIT sharpening stick (art. 395B).

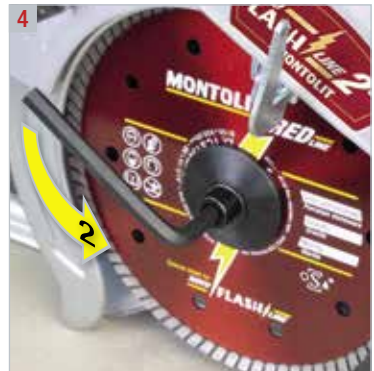
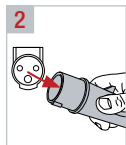
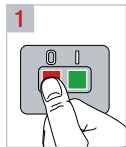

9 | PERIODIC CLEANING - ROUTINE MAINTENANCE

- Pull out the plug before proceeding with cleaning, maintenance or repairs on the machine, as well as before transporting it.
- Use only fabric cloths to clean the machine.
- Do not use compressed air, water and/or detergent products to clean the machine.
- Periodically examine the machine cables, and in the case that they are damaged, have them repaired by the authorized technical service.
- Keep the handles dry, clean and without oil or grease.



ATTENTION!

Guards or other damaged parts should be properly repaired or replaced by the authorized technical service, unless otherwise indicated in this operation manual.

10 | PUTTING OUT OF SERVICE

- Carry out regular cleaning and routine maintenance.
- Store everything in a dry, safe place, away from children.

11 | DISMANTLING OF THE MACHINE

- Follow the local provisions for the disposal of electrical products.
- Valuable materials can be recovered by recycling.
- The electrical components used for construction are in accordance with the regulation RoHS 2002/95/EC.
- Contact our Technical Office for further information.



12 | ACCESSORIES

- The machine comes with one hex key to be used for assembly/disassembly of the diamond disk as well as this operation and maintenance manual.

13 | GUARANTEE

Valid for 1 (one) year from the sell date (invoice or shipping bill or fiscal sales receipt).
Breakdowns resulting from non-conforming use or normal wear are excluded from this guarantee.

Brevetti MONTOLIT has always employed and provided first choice materials. This is a commitment to seriousness and commercial morality that elevates our company to the highest standard. The product's safety and warranty are a source of pride for us. This operational reality is not just words, but a real and written guarantee. In fact, we ensure all of our products against involuntary damage caused by accidents occurring as a result of a construction or manufacturing defect, even after delivery and commercialization.



The descriptions and diagrams are intended to provide a simple means of illustration. The Company reserves the right, without prejudice to the essential characteristics of the models described and illustrated here, to make any modifications it deems necessary for improvement or for any constructive or commercial need at any time and without notice.

All total or partial reproductions of this document in any format or by any means or procedure, photographic or electronic, without prior authorization of Brevetti MONTOLIT S.p.A. is prohibited. Each of these activities could lead to subsequent criminal proceedings.



INSTRUCTIONS D'USAGE



Devoir



Interdiction



Danger



Lire et conserver soigneusement.

1 COUPE CARRELAGE ÉLECTRIQUE À SEC

- **EXCLUSIVEMENT** pour l'usinage de carreaux en grès céramique et de matériaux pierreux.
- Pour usage professionnel uniquement, seulement avec des outils MONTOLIT prévus à cet effet.
- **AVERTISSEMENT:** Machine prête à l'emploi, ne pas manipuler.
- Pour une meilleure qualité de finition et une durée accrue de l'outil, avancer lentement sans trop de pression.

2

- Avant de quitter la production, votre machine a été soumise à des essais approfondis comme garantie de qualité, sécurité et efficacité du produit. En suivant attentivement les instructions contenues dans le présent manuel, vous assurerez à votre machine, dans des conditions avec un usage normal, une longue durée.
- Avant d'utiliser la machine lire attentivement ce manuel d'instructions, afin d'éviter des incidents ou des mauvais fonctionnements.
- ne pas altérer en aucune manière les protections et les abris prévus par le constructeur.
- ne pas modifier en aucune manière aucune partie de la machine.
- Éventuelles modification peuvent être apportées seulement par le constructeur.
- Utiliser seulement des recharges originaux .
- La Brevetti MONTOLIT décline toute responsabilité en cas d'inobservance.

3 SUIVRE SCRUPULEUSEMENT LES NORMES EN VIGUEUR EN MATIÈRE D'HYGIÈNE ET DE SÛRETÉ SUR LE TRAVAIL

- Il est obligatoire de porter les équipements de protection individuelle de l'ouïe. Bruit > 85dB (A).
- Le niveau de vibrations a été détecté conformément à la norme EN60745.



Le niveau de vibrations pourrait différer si la machine n'est pas correctement entretenue et/ou si les outils sont usés ou endommagés.

4 PLAQUETTE IDENTIFICATRICE

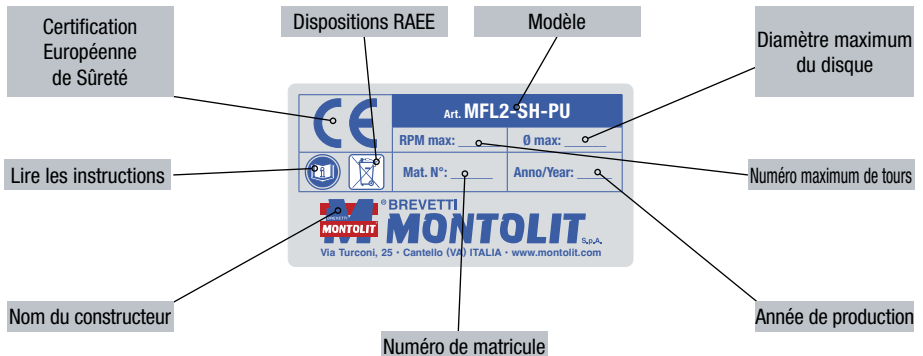

5 | PRÉPARATION - ALIMENTATION ÉLECTRIQUE

Art. MFL2-SH
Art. MFL2-SH-115V
Art. MFL2-SH-115V-UK



Art. MFL2-SH-PU
Art. MFL2-SH-PU-115V
Art. MFL2-SH-PU-115V-UK



ATTENTION!

- Vérifier l'intégralité du câble et de la coupe carrelage électrique.
- Respecter la tension (V) et la fréquence (Hz) indiquées sur la coupe carrelage électrique.
- Pour l'emploi d'une rallonge, utiliser exclusivement une fiche et une prise IP67 (2P+T) et un câble 3 x 2,5mm² du type H 07 RN -F (longueur max 5m).
- Vérifier la disposition du câble d'alimentation: il ne doit pas entraver les manoeuvres, il ne doit pas être soumis à chocs ou aux endommagements.
- Débrancher en cas d'entretien ou pour le remplacement de le disque diamante.
- Éviter de forcer le moteur durant l'usinage.
- En cas de dysfonctionnements de la coupe carrelage électrique, consulter un spécialiste ou notre bureau technique.



6 | POSITION CORRECTE



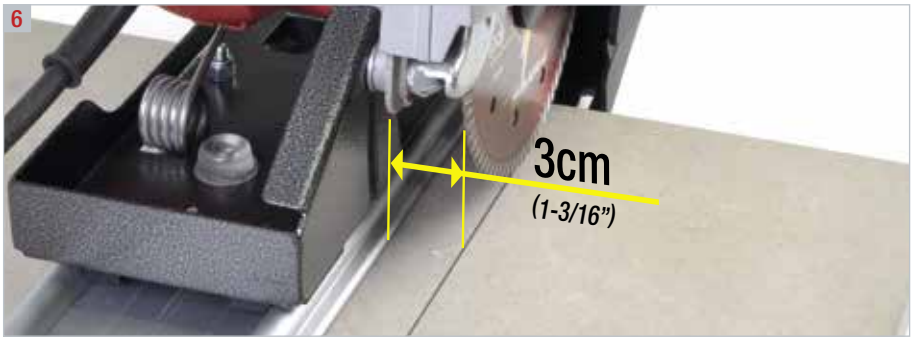



- L'opérateur doit se positionner de manière sûre et équilibrée et ne pas se distraire pendant le travail.
- L'opérateur est toujours responsable d'accidents qui peuvent avoir lieu à d'autres personnes ou à leur propriété.
- Ne pas permettre à des autres personnes de toucher la machine ou le câble. Il faut les tenir loin de la zone de travail.
- Il est recommandé de porter des gants et des chaussures dotées de semelles antidérapantes. Si on a les cheveux longs, il faut les recueillir ou utiliser un bonnet de protection. Mettre des lunettes de protection.
- Utiliser des protections adéquates pour l'ouïe.
- Ne pas mettre des habits d'habillement larges, objets ou bijoux qui puissent rester attrapés dans les dispositifs en mouvement.
- La zone de travail doit être plate, sèche, libre d'obstacles, bien ventilée et illuminée.
- Ne pas utiliser la machine près des liquides inflammables ou de gaz.
- Tenir le câble à l'abri des températures élevées, de l'huile et des coins.
- **IMPORTANT !** Toujours usiner avec l'aspiration raccordée.

7 | UTILISATION CORRECTE

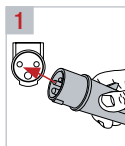



8 SUBSTITUTION DU DISQUE DIAMANTE

- Utiliser seulement des disques diamantés du diamètre et du type établi par la Brevetti MONTOLIT.
- Pour une plus grande précision et économie de coupe choisir le disque diamanté MONTOLIT spécifique pour l'usage en consultant le catalogue MONTOLIT.



IMPORTANT!

- L'outil diamanté et le système relatif de fixation doivent être toujours dans des conditions parfaites.
- l'emploi d'outils diamantés avec une usure excessive, une excentricité et/ou des microfissures sur la couronne diamantée est dangereux.
- Dans le cas où l'outil ne coupe pas il faudra le raviver en utilisant le stick spécial outil à dresser MONTOLIT art. 395B.

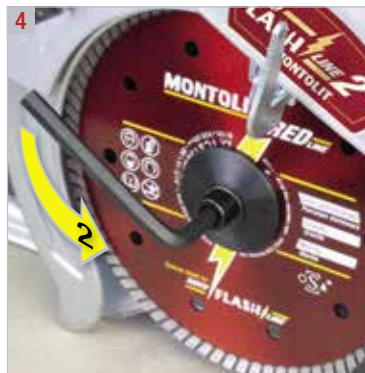
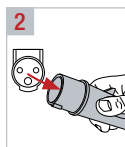
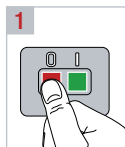

9 | NETTOYAGE PÉRIODIQUE - MANUTENTION ORDINAIRE

- Débrancher l'appareil avant de procéder à son nettoyage, son entretien, sa réparation ou avant de le transporter.
- Utiliser uniquement des chiffons en tissu pour nettoyer la machine.
- Ne pas utiliser d'air comprimé, eau et/ou produits détergents pour nettoyer la machine.
- Examiner périodiquement les câbles de la machine et, dans le cas où ils sont endommagés, les faire réparer par le service technique autorisé.
- Maintenir les poignées sèches et sans huile ou gras.

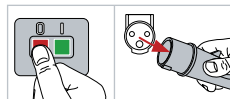

ATTENTION!

Une protection ou une autre partie endommagée doit être réparée correctement ou faite remplacer par le service technique autorisé, sauf si cela est indiqué de manière différente dans ce manuel d'instructions.

10 | MISE HORS SERVICE

- Effectuer la propreté périodique, la manutention ordinaire.
- Emmagasiner le tout dans un lieu sec, sûr et loin de la portée des enfants.

11 | DÉMANTÈLEMENT DE LA MACHINE

- Se conformer aux dispositions locales pour le démantèlement de produits électriques.
- À travers une destruction écologique il est possible de récupérer des matériels estimés.
- Les composants électriques utilisés pour la construction sont en accord à la norme RoHS 2002/95/EC.
- Pour des autres informations contacter notre Bureau Technique.



12 | ACCESSOIRES

- La machine est fournie avec une clé hexagonale à utiliser pour le montage/démontage du disque et ce manuel d'utilisation et d'entretien.

13 | GARANTIE

Validité 1 (un) an à partir de la date de vente (facture ou bulletin de livraison ou ticket de caisse).
Dégâts dérivants d'un usage non conforme ou d'usure normale sont exclus de la garantie présente.

Depuis toujours, la Brevetti MONTOLIT emploie et fournit le matériel de premier choix. Il s'agit d'un engagement sérieux et d'une moralité commerciale qui élève notre entreprise au-dessus du standard. La sûreté et la garantie du produit constituent pour nous un motif d'orgueil. Une réalité opérationnelle qui n'est pas faite seulement de mots, mais aussi de garanties écrites véritables. En effet nous assurons tous nos produits contre les dommages involontairement causés comme conséquence d'un fait accidentel vérifié à cause d'un défaut de construction et la fabrication du produit après sa remise et commercialisation.



Les descriptions et les illustrations sont fournies à titre indicatif simple. La Maison se réserve le droit, étant donné les caractéristiques essentielles des modèles décrits ici et illustrés, d'apporter aux propres produits, en quelconque moment et sans préavis, les modifications éventuelles considérées nécessaires pour l'amélioration ou pour quelconque exigence de caractère constructif ou commercial.

On interdit toute reproduction totale ou partielle de l'oeuvre en quelconque format et pour quelconque moyen ou procédé soit mécanique, photographique ou électronique, sans autorisation préalable de la Brevetti MONTOLIT S.p.A. Chacune des activités citées pourrait créer des procès criminels conséquents.



BEDIENUNGSANLEITUNG



Verpflichtend



Verbot



Gefahr



Lesen und sorgfältig aufbewahren.

1 ELEKTRISCHE TROCKENSCHNEIDMASCHINE

- **AUSSCHLIESSLICH** für die Verarbeitung von Fliesen aus Feinsteinzeug und Naturstein.
- Nur für den professionellen Bereich und mit dem entsprechenden MONTOLIT Zubehör.
- **VORSICHT:** Die Maschine wird vom Hersteller einsatzbereit ausgeliefert, bitte nicht Verstellen oder Ändern.
- Damit ein präziser-und sauberer Gärungsschnitt entsteht, sollte der Vorschub nicht zu schnell und die Anpresskraft nicht zu stark sein.

2

- Bevor Ihre Maschine unser Produktionswerk verlassen hat, wurde sie sämtlichen technischen Abnahmen zur Garantie von Qualität, Sicherheit und Leistungsfähigkeit unterzogen. Bei anleitungsgerechtem Einsatz ist unter normalen Anwendungsbedingungen, eine lange Lebensdauer gewährleistet.
- Lesen Sie vor Inbetriebnahme der Maschine diese Bedienungsanleitung aufmerksam durch, um Unfällen und Fehlfunktionen vorzubeugen.
- Verändern Sie unter keinen Umständen die vom Hersteller vorgesehenen Schutzvorrichtungen und Abschirmungen.
- Es ist ausdrücklich untersagt irgendwelche Veränderungen an der Maschine vorzunehmen.
- Eventuelle Veränderungen dürfen nur vom Hersteller vorgenommen werden.
- Verwenden Sie nur Originalersatzteile.
- Die Firma Brevetti MONTOLIT übernimmt bei Nichtbeachtung der obigen Vorschriften keine Haftung.

3 BEFOLGEN SIE GENAU DIE GELTENDEN VORSCHRIFTEN BEZÜGLICH DER HYGIENE UND DER SICHERHEIT AM ARBEITSPLATZ

- Das Tragen der persönlichen Schutzausrüstung (Gehörschutz) ist Pflicht. Schallpegel > 85dB (A)
- Der Vibrationspegel wurde gemäß der Norm DIN EN 60745 erhoben.



Bei unsachgemäßer oder mangelhafter Wartung und/oder Anwendung defekter oder verschlissener Ersatzteile kann der Vibrationspegel variieren.

4 TYPENSCHILD

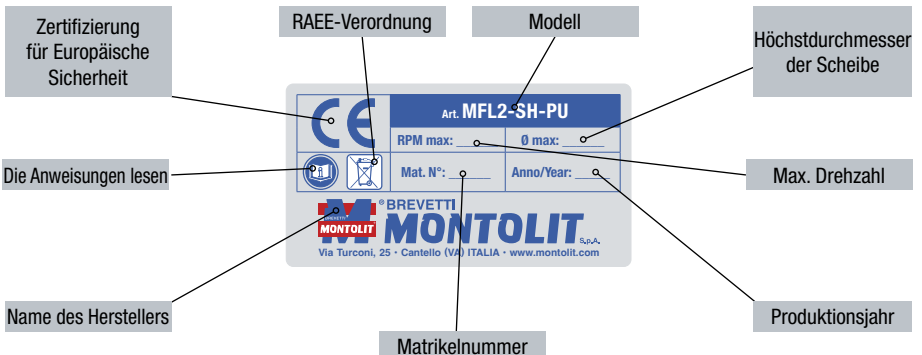

5 | VORBEREITUNG - STROMVERSORUNG

Art. MFL2-SH
Art. MFL2-SH-115V
Art. MFL2-SH-115V-UK



Art. MFL2-SH-PU
Art. MFL2-SH-PU-115V
Art. MFL2-SH-PU-115V-UK



VORSICHT!

- Prüfen Sie stets die Unversehrtheit des Versorgungskabels der Elektrische Schneidmaschine.
- Berücksichtigen Sie stets die auf der Elektrische Schneidmaschine angegebene Spannung (V) und Frequenz (Hz).
- Bei Verwendung eines Verlängerungskabels dürfen nur Stecker und Steckdosen der Schutzklasse IP67 (2-polig+Erdleiter) und Kabel 3 x 2,5mm² Typ H 07 RN-F (max. Länge 5m) verwendet werden.
- Den Verlauf des Netzkabels kontrollieren. Es darf nicht bei der Arbeit behindern bzw. Stößen und Beschädigungen ausgesetzt werden.
- Während der Wartung oder dem Auswechseln der Diamantscheibe stets den Netzstecker ziehen.
- Überlastung des Motors während dem Arbeitsvorgang vermeiden.
- Bei jeglicher Fehlfunktion der Elektrische Schneidmaschine wenden Sie sich an einen Fachmann oder an unseren Kundendienst.



6 | KORREKTE INSTALLIERUNG



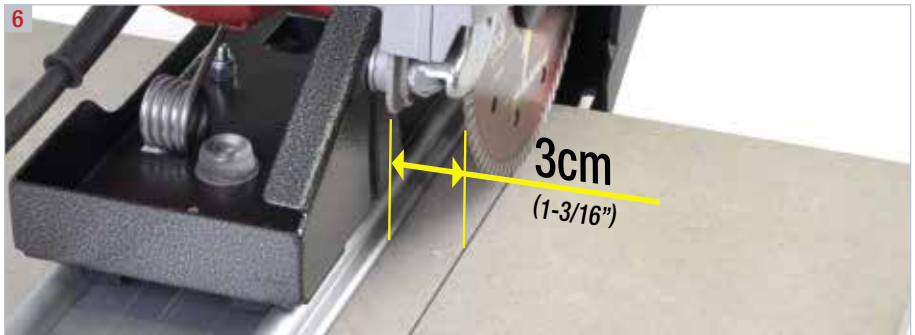
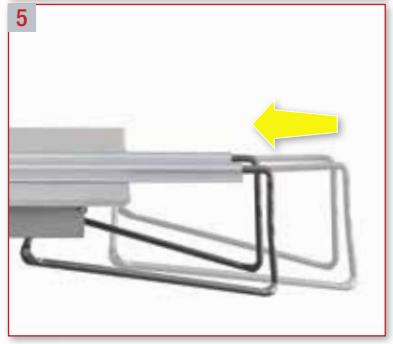



- Der Bediener muss fest und sicher stehen und darf während des Arbeitsvorgangs nicht abgelenkt werden.
- Der Bediener ist in jedem Fall für Unfälle an anderen Personen oder an deren Eigentum verantwortlich.
- Gestatten Sie es anderen Personen nicht, die Maschine oder das Kabel zu berühren. Unbefugte Personen sind vom Arbeitsplatz fernzuhalten.
- Es empfiehlt sich das Tragen von Arbeitshandschuhen und Schuhen mit rutschfester Sohle. Tragen Sie langes Haar zusammengebunden oder setzen Sie eine Schutzkappe auf. Benutzen Sie eine Schutzbrille.
- Verwenden Sie einen geeigneten Gehörschutz.
- Tragen Sie keine breiten Kleidungsstücke, Gegenstände oder Schmuck, die sich während des Maschinenbetriebs in der Vorrichtung verfangen könnten.
- Die Arbeitsfläche muss eben, trocken, frei von Hindernissen und gut belüftet und beleuchtet sein.
- Benutzen Sie die Maschine nicht in der Nähe von brennbaren Flüssigkeiten oder Gasen.
- Schützen Sie das Kabel vor hohen Temperaturen, Öl und scharfen Kanten.
- **WICHTIG!** Betrieb stets nur mit angeschlossenem Abzug.

7 | KORREKTE ANWENDUNG

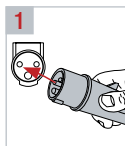



8 AUSTAUSCH DER DIAMANTSCHLEIBE

- Nur Diamantscheiben mit dem in den von der Firma Brevetti MONTOLIT festgesetzten Durchmesser und Typ verwenden.
- Für eine höhere Schnittgenauigkeit bzw. Wirtschaftlichkeit, kann man die geeignete MONTOLIT Diamantscheibe aus dem MONTOLIT Katalog auswählen.



WICHTIG!

- Die Diamantscheibe und das dazugehörige Befestigungssystem müssen immer in einwandfreiem Zustand sein.
- Die Verwendung von übermäßig abgenutzten und ausgeschlagenen Diamantscheiben bzw. Diamantscheiben mit kleinen Rissen an der Diamantkrone ist gefährlich.
- Falls die Diamantscheibe nicht schneiden sollte, muss sie mit dem dafür vorgesehenen Abrichtwerkzeug MONTOLIT art. 395B abgerichtet werden.

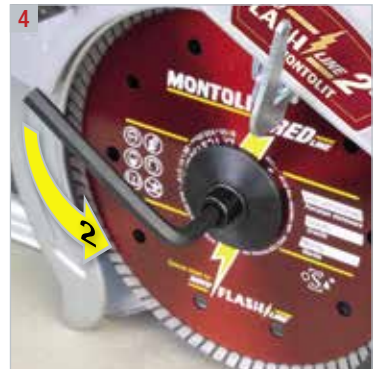
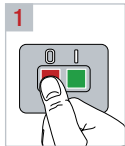

9 | REGELMÄSSIGE REINIGUNG - LAUFENDE WARTUNG

- Vor der Reinigung, der Wartung oder Reparatur sowie vor dem Transport stets den Stecker ziehen.
- Zur Reinigung der Maschine verwenden Sie ausschließlich Stofflappen.
- Zur Reinigung der Maschine keine Druckluft, weder Wasser noch Reinigungsmittel verwenden.
- Die Kabel der Maschine regelmäßig überprüfen und bei Beschädigung vom technischen Kundendienst reparieren lassen.
- Die Haltegriffe trocken und von Öl oder Fett frei halten.

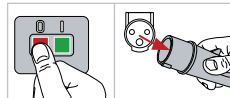

VORSICHT!

Eine beschädigte Schutzvorrichtung oder ein anderes beschädigtes Teil müssen sachgemäß repariert oder vom technischen Kundendienst ersetzt werden. Ausgenommen im vorliegenden Handbuch ist etwas anderes festgelegt worden.

10 | AUSSER BETRIEB SETZEN DER MASCHINE

- Regelmäßige Reinigung und laufende Wartung vornehmen.
- Alles an einem trockenen, sicheren Ort, außer Reichweite von Kindern, aufbewahren.

11 | DEMONTAGE DER MASCHINE

- Die lokalen Vorschriften zur Demontage von elektrischen Produkten befolgen.
- Mit einer ökologischen Entsorgung können wertvolle Materialien wiedergewonnen werden.
- Die elektrischen Maschinenteile entsprechen der Richtlinie RoHS 2002/95/EC.
- Für weitere Informationen wenden Sie sich an unsere technische Abteilung.



12 | ZUBEHÖR

- Im Lieferumfang der Maschine befinden sich ein Maulschlüssel zum Ein- und Ausspannen der Diamantscheibe sowie diese Betriebs- und Wartungsanleitung.

13 | GARANTIE

Gültigkeit 1 (ein) Jahr ab Verkaufsdatum (Rechnung, Lieferschein oder Kassenbon).

Schäden, die durch einen nicht sachgemäßen Gebrauch oder durch normalen Verschleiß verursacht werden, sind von der vorliegenden Garantie ausgeschlossen.

Von jeher verwendet und liefert das Unternehmen Brevetti MONTOLIT Erzeugnisse von bester Qualität. Es handelt sich um eine Verpflichtung unseren Kunden gegenüber, um einen überdurchschnittlichen Qualitätsstandard anbieten zu können. Sicherheit und Produktgarantie sind unsere Stärken. Unsere Geschäftspraxis besteht nicht nur aus Worten, sondern stützt sich auf eindeutige schriftliche Garantien. Unsere Erzeugnisse sind gegen unwillkürlich verursachte Schäden, die auf Konstruktions- und Fabrikationsfehler zurückzuführen sind, versichert. Diese Versicherung ist auch nach Lieferung und Verkauf gültig.



Alle Beschreibungen und Abbildungen sind unverbindlich und dienen der Veranschaulichung. Wir behalten uns das Recht vor, abgesehen von den essentiellen Eigenschaften der hier beschriebenen und abgebildeten Modelle, jederzeit notwendige Änderungen oder technische Verbesserungen vorzunehmen. Die Kopie des gesamten Handbuchs oder einzelner Auszüge, ist in jedem Fall, gleich mit welcher Verfahrenstechnik, ob mechanisch, photographisch oder elektronisch, ohne vorheriger Genehmigung von Brevetti MONTOLIT S.p.A. verboten. Jede der oben genannten Handlungen kann strafrechtlich verfolgt werden.



INSTRUCCIONES PARA EL USO



Obligación



Prohibición



Peligro



Leer y guardar cuidadosamente.

1 SIERRA ELÉCTRICA PARA CORTE EN SECO

- **EXCLUSIVAMENTE** para bordes de baldosas de gres porcelánico y materiales lapídeos.
- Solo para uso profesional y con útiles específicos MONTOLIT.
- ¡ATENCIÓN! Máquina lista para ser usada, no intervenir en ella.
- Para lograr mejores acabados y mayor duración avance lentamente, no fuerce la máquina.

2 |

- Antes de salir de fábrica, su máquina ha tenido que pasar duras pruebas que garantizan su calidad y su seguridad y eficiencia. Siguiendo atentamente las instrucciones contenidas en el presente manual, asegurará que su máquina, en condiciones normales de uso, tenga una larga vida útil.
- Antes de usar la máquina, lea atentamente este manual de instrucciones, para evitar accidentes o malfuncionamientos.
- No adulterar en ningún modo las protecciones y los resguardos previstos por el fabricante.
- No modificar en ningún modo ninguna parte de la máquina.
- Eventuales modificaciones pueden ser aportadas solo por el fabricante.
- Usar solo recambios originales.
- Brevetti MONTOLIT declina toda responsabilidad en caso de inobservancia.

3 SEGUIR EstrictAMENTE LAS NORMAS VIGENTES EN MATERIA DE HIGIENE Y DE SEGURIDAD EN EL TRABAJO

- Es obligatorio utilizar equipos de protección individuales de los oídos. Ruido > 85dB (A)
- Nivel de vibraciones medido según norma EN60745.
- Si no se realiza el mantenimiento correcto de la máquina y/o los útiles están dañados o gastados, el nivel de vibraciones podría ser mayor.



4 PLACA DE IDENTIFICACIÓN

The identification plate contains the following information and labels:

- Certificación Europea de seguridad:** Points to the CE mark.
- Disposiciones RAEE:** Points to the crossed-out wheeled bin symbol.
- Modelo:** Points to the text "Art. MFL2-SH-PU".
- Diámetro máximo del disco:** Points to the "Ø max:" field.
- Leer las instrucciones:** Points to the book icon.
- Máx. número de revoluciones:** Points to the "RPM max:" field.
- Nombre del fabricante:** Points to the MONTOLIT logo.
- Número de serie:** Points to the "Mat. N°:" field.
- Año de fabricación:** Points to the "Anno/Year:" field.

Additional text on the plate includes: "BREVETTI MONTOLIT", "Via Turconi, 25 - Cantello (VA) ITALIA - www.montolit.com", and "MONTOLIT" in large letters.

5 | PREPARACIÓN - ALIMENTACIÓN ELÉCTRICA

Art. MFL2-SH
Art. MFL2-SH-115V
Art. MFL2-SH-115V-UK



Art. MFL2-SH-PU
Art. MFL2-SH-PU-115V
Art. MFL2-SH-PU-115V-UK



¡ATENCIÓN!

- Revisar el cable y la sierra eléctrica.
- Controle que la tensión (V) y frecuencia (Hz) coincidan con las indicadas en la sierra eléctrica.
- Para la utilización de un prolongador, usar exclusivamente enchufe y toma IP67 (2P+T) y cable 3 x 2,5mm² del tipo H 07 RN-F (longitud max 5m).
- Comprobar la disposición del cable de alimentación: no debe obstaculizar las maniobras ni estar sujeto a golpes o daños.
- Corte la alimentación eléctrica durante el mantenimiento o la sustitución de disco diamantado.
- No fuerce el motor durante el proceso de canteado.
- En caso de problemas de funcionamiento de la sierra eléctrica, consulte a un experto o a nuestro Departamento Técnico.



6 | POSICIÓN CORRECTOS



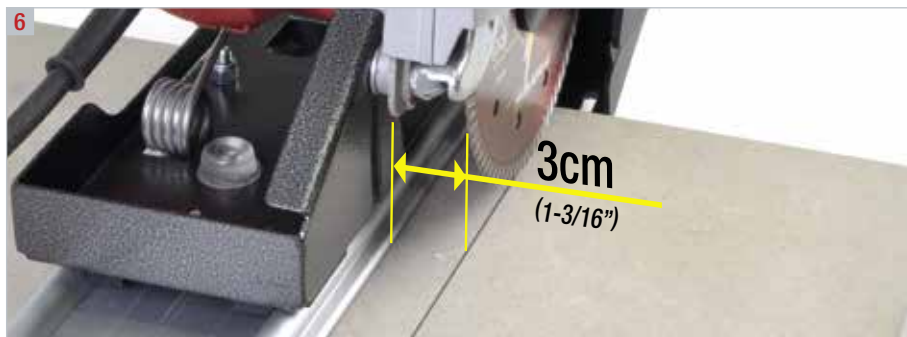
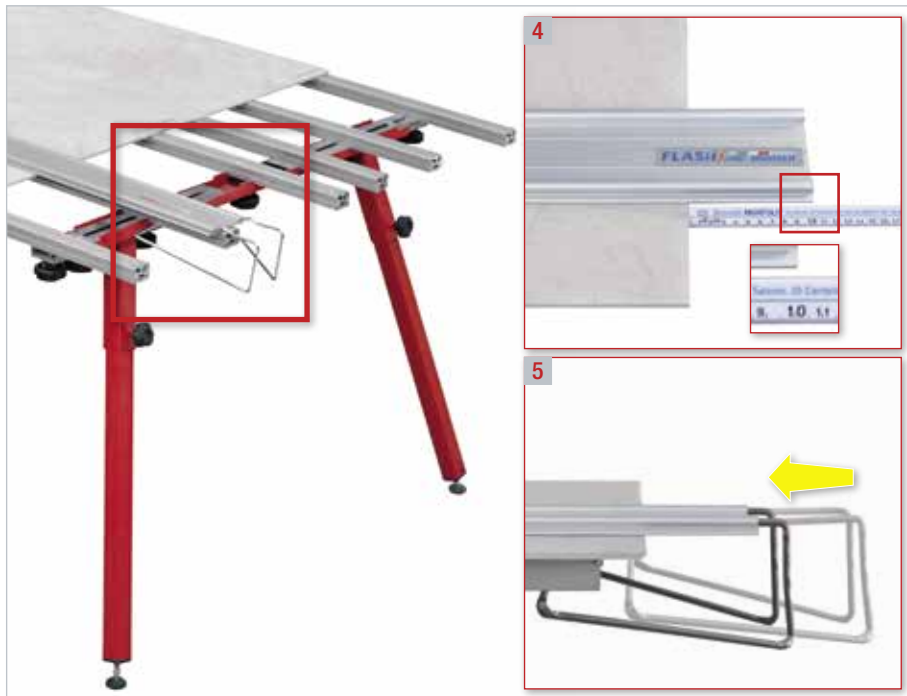



- El operador debe posicionarse de modo seguro y equilibrado y no distraerse durante la mecanización.
- El operador es siempre responsable de accidentes que se pueden presentar a otras personas o a su propiedad.
- No permitir a otras personas de tocar la máquina o el cable. Es necesario mantenerlas alejadas del área de trabajo.
- Se recomienda utilizar guantes y calzado con suela antideslizante. Si se tiene el cabello largo, recogerlo o usar un gorro de protección. Usar gafas de protección.
- Utilizar protecciones adecuadas para el oído.
- No usar prendas anchas, objetos o joyas que puedan permanecer encastradas en los dispositivos en movimiento.
- El área de trabajo debe ser plana, estar seca, libre de obstáculos, bien ventilada e iluminada.
- No usar la máquina cerca de líquidos inflamables o de gases.
- Mantener el cable reparado de las temperaturas elevadas, del aceite y de los cantos vivos.
- ¡IMPORTANTE! Trabajar siempre con la aspiración conectada.

7 | USO CORRECTOS

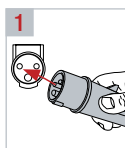



8 SUSTITUCIÓN DEL DISCO DIAMANTADO

- Usar solo discos diamantados del diámetro y del tipo establecido por la firma Brevetti MONTOLIT.
- Para una mayor precisión y economía de corte, elegir el disco diamantado MONTOLIT específico para el uso consultando el catálogo MONTOLIT.



¡IMPORTANTE!

- La herramienta diamantada y el relativo sistema de fijación deben siempre estar en condiciones perfectas.
- Es peligroso el uso de herramientas diamantadas con desgaste excesivo, excentricidad y/o microfisuras en la corona diamantada.
- En el caso que la herramienta no cortara, deberá afilarse utilizando el respectivo stick afilador MONTOLIT art. 395B.

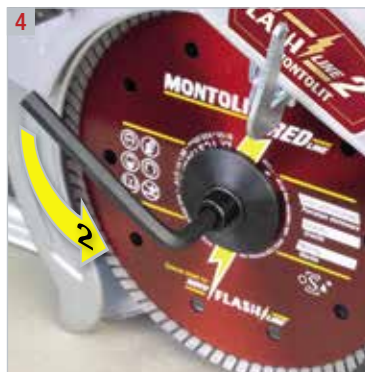
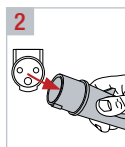
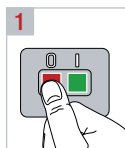

9 | LIMPIEZA PERIÓDICA - MANTENIMIENTO ORDINARIO

- Desconectar el enchufe antes de realizar la limpieza, el mantenimiento, la reparación o el transporte de la máquina.
- Usar solamente paños de tela para limpiar la máquina.
- Para la limpieza de la máquina no utilizar aire comprimido, agua y/o productos detergentes.
- Examinar periódicamente los cables de la máquina y, en el caso que estén dañados, hacerlos reparar por el servicio técnico autorizado.
- Mantener las empuñaduras secas, limpias y sin aceite o grasa.

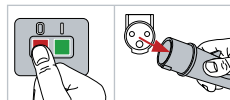

¡ATENCIÓN!

Una protección u otra parte dañada, debe repararse correctamente o hecha sustituir por el servicio técnico autorizado, salvo que esté indicado de otro modo en este manual de instrucciones.

10 | PUESTA FUERA DE SERVICIO

- Efectuar la limpieza periódica, el mantenimiento ordinario.
- Almacenar todo en un lugar seco, seguro y lejos del alcance de los niños.

11 | DESMANTELAMIENTO DE LA MÁQUINA

- Sujetarse a las disposiciones locales para la eliminación de los productos eléctricos.
- A través del desguace ecológico se pueden recuperar materiales preciados.
- Los componentes eléctricos utilizados para la construcción cumplen lo dispuesto por la norma RoHS 2002/95/EC.
- Para mayores informaciones, contactar nuestra Oficina técnica.



12 | ACCESORIOS

- La máquina se suministra con una llave hexagonal para montar/desmontar lo disco, y con el presente manual de uso y mantenimiento.

13 | GARANTÍA

Validez 1 (un) año a partir de la fecha de venta (factura, albarán de entrega o ticket válido a efectos fiscales). Fallas que derivan de un uso no conforme o por desgaste normal se excluyen de la presente garantía.

Desde siempre, Brevetti MONTOLIT emplea y proporciona materiales de primera selección. Se trata de un compromiso de seriedad y moralidad comercial que eleva nuestra empresa por encima del estándar de seguridad y garantía del producto constituyendo para nosotros un motivo de orgullo. Una realidad operativa que no está hecha únicamente de palabras sino también de verdaderas garantías escritas. En efecto, aseguramos todos nuestros productos contra los daños ocasionados involuntariamente como consecuencia de un hecho accidental verificado por defecto de construcción y fabricación del producto también después de su entrega y comercialización.



Descripciones e ilustraciones se entienden suministradas a simple título indicativo. La firma se reserva el derecho, sin perjuicio de las características esenciales de los modelos aquí descritos, de aportar a sus productos, en cualquier momento y sin previo aviso, las eventuales modificaciones que considere necesarias para mejorar lo o por cualquier exigencia de carácter constructivo o comercial.

Se prohíbe la reproducción total o parcial de la obra en cualquier formato o por cualquier medio o procedimiento, tanto mecánico, fotográfico o electrónico, sin previa autorización de Brevetti MONTOLIT S.p.A. Cada una de las actividades citadas podría conducir a consecuentes procedimientos penales.

ИНСТРУКЦИЯ ПО ПРИМЕНЕНИЮ



Внимательно прочитайте и сохраните.

1 ЭЛЕКТРИЧЕСКИЙ РЕЗАК ДЛЯ СУХОГО ИСПОЛЬЗОВАНИЯ

- **ИСКЛЮЧИТЕЛЬНО** для обработки плит из керамогранита и каменных материалов.
- Только для профессионального использования и только со специальными режущими инструментами MONTOLIT.
- **ВНИМАНИЕ!** Машина готова к использованию, не вмешивайтесь.
- Для получения эффективной отделки и более длительного срока службы инструмента продвигайтесь вперед медленно и без нажима.

2 |

- Перед поставкой Ваш станок прошел на производственном предприятии углубленные технические испытания, гарантирующие качество, безопасность и эффективность изделия.
- Тщательно следуя инструкциям данного руководства и при нормальных условиях эксплуатации, вы гарантируете своей машине долгий срок службы.
- Перед использованием машины внимательно прочитайте это руководство во избежание несчастных случаев или сбоев.
- Не вносите несанкционированные изменения в ограждения и защитные устройства, предоставляемые изготовителем.
- Категорически запрещается вносить модификации в части машины.
- Модификации могут быть сделаны только изготовителем.
- Используйте только оригинальные запасные части.
- «Brevetti MONTOLIT» не несет никакой ответственности в случае несоблюдения этих правил.

3 СТРОГО СОБЛЮДАЙТЕ ДЕЙСТВУЮЩИЕ ПРАВИЛА ПО ГИГИЕНЕ И БЕЗОПАСНОСТИ НА РАБОЧЕМ МЕСТЕ.

- Необходимо использовать средства индивидуальной защиты слуха. Уровень шума > 85dB (A)
- Уровень вибрации был определен в соответствии с нормой EN60745.



Неправильное техническое обслуживание станка и/или износ и повреждение режущих инструментов могут изменить уровень вибраций.

4 ПАСПОРТНАЯ ТАБЛИЧКА

European safety certification (Европейская сертификация по безопасности)

Read the instruction (Прочитайте инструкцию)

Manufacturer name (Наименование производителя)

Rules O3EO (Правила O3EO)

Model (Модель)

Art. MFL2-SH-PU

RPM max: 0 max:

Mat. N°: Anno/Year:

Serial number (Серийный номер)

Maximum disc diameter (Максимальный диаметр диска)

Maximum number of revolutions (Максимальное количество оборотов)

Year of release (Год выпуска)

BREVETTI MONTOLIT
Via Turconi, 25 - Cantello (VA) ITALIA - www.montolit.com

5 | ПОДГОТОВКА - ЭЛЕКТРОПИТАНИЕ

арт. MFL2-SH
арт. MFL2-SH-115V
арт. MFL2-SH-115V-UK



арт. MFL2-SH-PU
арт. MFL2-SH-PU-115V
арт. MFL2-SH-PU-115V-UK



ВНИМАНИЕ!

- Проверьте целостность кабеля и электрический резальный станок.
- Придерживаться напряжения (В) и частоты (Гц), указанных на электрический резальный станок.
- При применении удлинителя используйте только штекер и розетку IP67 (2P + T) и кабель 3 x 2,5 мм² типа H07RN-F (макс. длина 5м)
- Проверьте положение силового кабеля: он не должен мешать маневрам, не подвергайте кабель ударам или повреждениям.
- Отключать электрическое соединение во всех случаях технического обслуживания или при замене алмазного диска.
- Избегайте форсирования двигателя во время обработки.
- При любых неполадках в работе электрический резальный станок обратиться к специалисту или в наш Технический отдел.



6 | КОРРЕКТНОЕ ПОЗИЦИОНИРОВАНИЕ



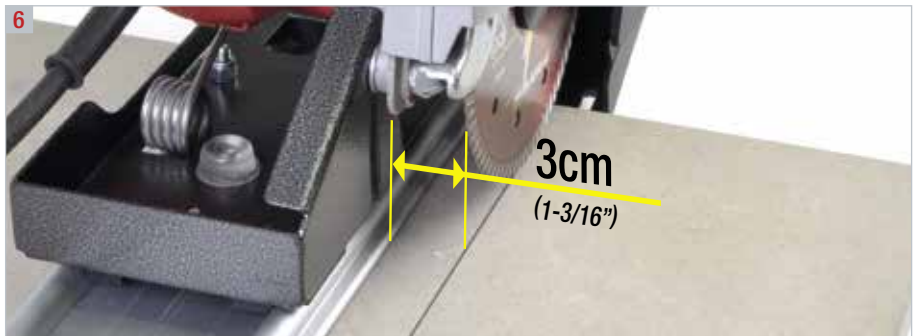
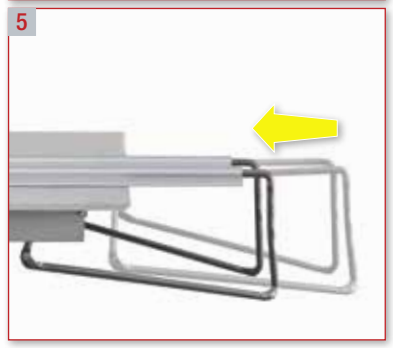



- Оператор должен занять безопасную и сбалансированную позицию и не отвлекаться во время работы.
- Оператор всегда несет ответственность за несчастные случаи, которые могут произойти с другими людьми или их имуществом.
- Не позволяйте посторонним прикасаться к машине или кабелю. Не допускайте посторонних в рабочую зону.
- Рекомендуется использовать защитные перчатки и ботинки с противоскользящей подошвой. Длинные волосы следует подвязать или убрать под защитную шапочку. Пользуйтесь защитными очками.
- Используйте адекватную защиту для органов слуха.
- Не надевайте широкую одежду, предметы или украшения, которые могут попасть в движущиеся устройства.
- Рабочая зона должна быть ровной, сухой, свободной от препятствий, хорошо вентилируемой и освещенной.
- Не используйте машину вблизи легковоспламеняющихся жидкостей или газа.
- Держите кабель подальше от источников нагревания, масла и острых кромок.
- **ВАЖНО!** Всегда работайте с подключенной вытяжной вентиляцией.

7 | ПРАВИЛЬНОЕ ИСПОЛЬЗОВАНИЕ

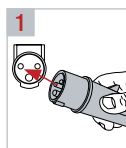

3



8 ЗАМЕНА ДИСКА С АЛМАЗНЫМ ПОКРЫТИЕМ

- Пользоваться только дисками с алмазным покрытием диаметра и типа, установленных фирмой Brevetti MONTOLIT.
- Для большей точности и экономии отреза выбирать специфический диск с алмазным покрытием фирмы MONTOLIT консультируя каталог MONTOLIT.



ВАЖНО!

- Режущий инструмент с алмазным покрытием и соответствующая система крепления должны находиться всегда в отличных рабочих условиях.
- Опасно пользоваться режущими инструментами с чрезмерным износом, эксцентricностью и/или микрорастрескиваниями на алмазном покрытии.
- В случае, когда режущий инструмент не режет, необходимо включить его заново, используя специальный блок пускового устройства MONTOLIT арт. 395B.

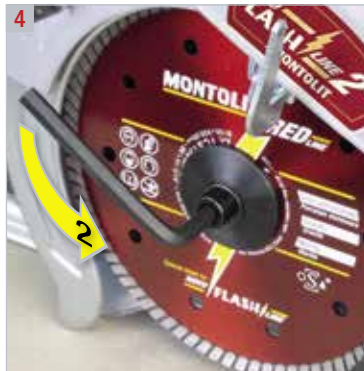
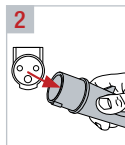
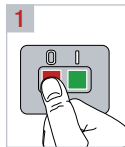

9 | ПЕРИОДИЧЕСКАЯ ЧИСТКА - ПЛАНОВОЕ ТЕХОБСЛУЖИВАНИЕ

- Перед очисткой, обслуживанием, ремонтом или транспортировкой машины необходимо выключить, а штепсель вынуть из розетки.
- Для очистки машины использовать только тканевые тряпки.
- Для очистки машины не использовать сжатый воздух, воду и/или чистящие средства.
- Периодически проверяйте кабели машины и, в случае их повреждения, сдайте на ремонт в авторизованную техническую службу.
- Ручки должны быть сухими, чистыми и без масла или смазки.



ВНИМАНИЕ!

Защитный барьер или другая поврежденная деталь должны быть должным образом отремонтированы или заменены авторизованной технической службой, если в настоящем руководстве не указано иное.

10 | ВЫВОД ИЗ ЭКСПЛУАТАЦИИ

- Выполняйте периодическую очистку и плановое техническое обслуживание.
- Храните все в сухом, безопасном месте вдали от детей.

11 | УТИЛИЗАЦИЯ МАШИНЫ

- Соблюдайте местные правила утилизации электротехнических изделий.
- Применяя метод экологического слома можно рекуперировать ценные материалы.
- Электрические компоненты, использованные при производстве, соответствуют требованиям RoHS 2 (2011/65/CE).
- За дополнительной информацией обращайтесь в наш технический отдел.



12 | КОМПЛЕКТУЮЩИЕ

- Машина поставляется в оснастке с гаечным ключом для применения при монтаже/демонтаже диска и настоящим руководством по эксплуатации и техническому обслуживанию.

13 | ГАРАНТИЯ

Срок действия 1 год, начиная с даты продажи (счет-фактура, накладная или кассовый чек). Неисправности, вызванные неправильным использованием или нормальным износом, исключаются из настоящей гарантии.

Компания Brevetti MONTOLIT всегда использует и поставляет высококачественные материалы. Это является свидетельством серьезности и коммерческой честности, которые отличают нашу компанию. Безопасность и гарантия продукта являются для нас источником гордости. Производственная реальность, которая состоит не только из слов, но и из реальных письменных гарантий. Фактически, мы гарантируем всю нашу продукцию от произвольно возникших в результате случайного события, которое произошло из-за дефектов изготовления и производства, даже после его доставки и продажи.



Описания и иллюстрации носят исключительно индикативный характер. Компания оставляет за собой право без ущерба для основных характеристик моделей, описанных и проиллюстрированных здесь, вносить любые изменения, которые она сочтет необходимыми для улучшения своей продукции или для любых конструктивных или коммерческих потребностей. Запрещается воспроизводить руководство целиком или частично в любом формате и любыми способами или процедурами - механическими, фотографическими или электронными, без предварительного разрешения компании Brevetti MONTOLIT S.p.A. Любое из вышеупомянутых действий может привести к уголовной ответственности.



NÁVOD K POUŽITÍ



Příkaz



Zákaz



Výstraha



Přečíst a pečlivě uschovat.

1 ELEKTRICKÁ ŘEZAČKA PRO SUCHÉ ŘEZÁNÍ

- **VÝHRADNĚ** pro zpracování slinuté dlažby a materiálů používaných pro náhrobní desky.
- Pouze pro profesionální použití a pouze za použití speciálních nástrojů MONTOLIT.
- **POZOR!** Stroj připraven k použití, nezasahujte do něj.
- **Pro lepší výsledek a delší životnost nástroje, postupujte pomalu a netlačte velkou silou.**

2

- Před expedicí z výrobního závodu bylo Vaše zařízení podrobeno důkladným zkouškám pro zaručení kvality, bezpečnosti a efektivnosti výrobku. Při dodržení všech pokynů uvedených v tomto návodu k použití bude zajištěna za běžných provozních podmínek dlouhodobá trvanlivost Vašeho stroje.
- Před použitím stroje pozorně přečíst tento návod k použití za účelem zabránění zranění nebo poruch provozu.
- Nemanipulovat v žádném případě s bezpečnostním zařízením a ochrannými kryty, kterými byl stroj vybaven již výrobcem.
- Neprovádět žádné úpravy jakékoli části stroje.
- Případné úpravy mohou být prováděny pouze výrobcem.
- Používat pouze originální náhradní díly.
- Firma Brevetti MONTOLIT odmítá jakoukoli odpovědnost v případě nedodržení těchto pokynů.

3 PEČLIVĚ DODRŽOVAT PLATNÉ NORMY UPRAVUJÍCÍ BEZPEČNOST PRÁCE A OCHRANU ZDRAVÍ NA PRACOVÍŠTI

- Je nutné používat osobní ochranné prostředky pro ochranu sluchu. Hlučnost > 85dB (A)
- Hladina vibrací byla měřena v souladu s normou EN60745. V případě nesprávné údržby zařízení a/nebo v případě použití opotřebených nebo poškozených nástrojů se hladina vibrací může měnit.



4 IDENTIFIKAČNÍ ŠTÍTEK

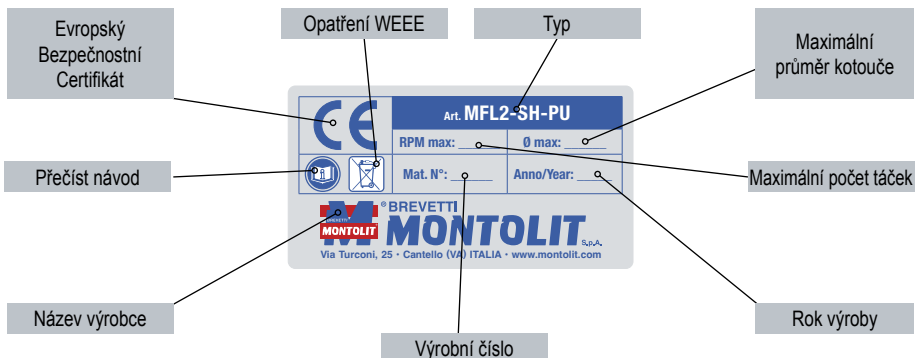

5 PŘÍPRAVA - ELEKTRICKÉ NAPÁJENÍ

Art. MFL2-SH
Art. MFL2-SH-115V
Art. MFL2-SH-115V-UK



Art. MFL2-SH-PU
Art. MFL2-SH-PU-115V
Art. MFL2-SH-PU-115V-UK



POZOR!

- Zkontrolujte neporušenost kabelu a elektrická řezačka.
- Dodržujte hodnoty napětí (V) a kmitočtu (Hz) uvedené na elektrická řezačka.
- Při použití prodlužovacího kabelu používat výhradně vidlice a zásuvky IP67 (2P+zem) a kabel 3 x 2,5mm² typ H 07 RN-F (maximální délka 5m).
- Zkontrolovat umístění napájecího kabelu: nesmí bránit pohybu, nesmí být vystaven nárazům nebo poškození.
- V případě údržby nebo výměny diamantového kotouče odpojte zařízení od zdroje napájení.
- Během zpracování nepřetěžujte motor.
- V případě poruch elektrická řezačka se obraťte na odborníky nebo na naše technické oddělení.



6 SPRÁVNÉ UMÍSTĚNÍ



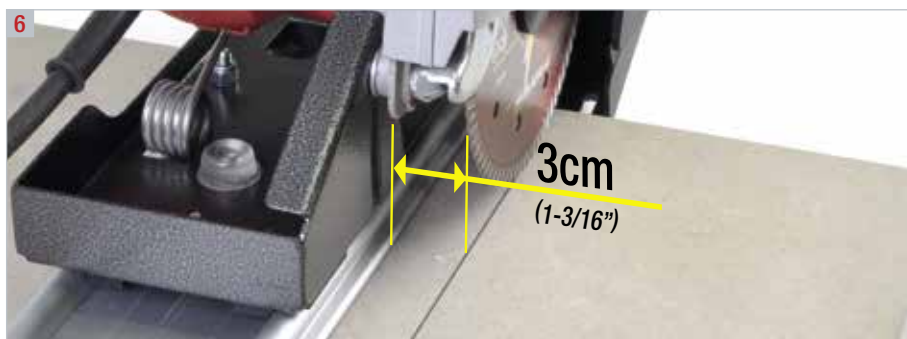
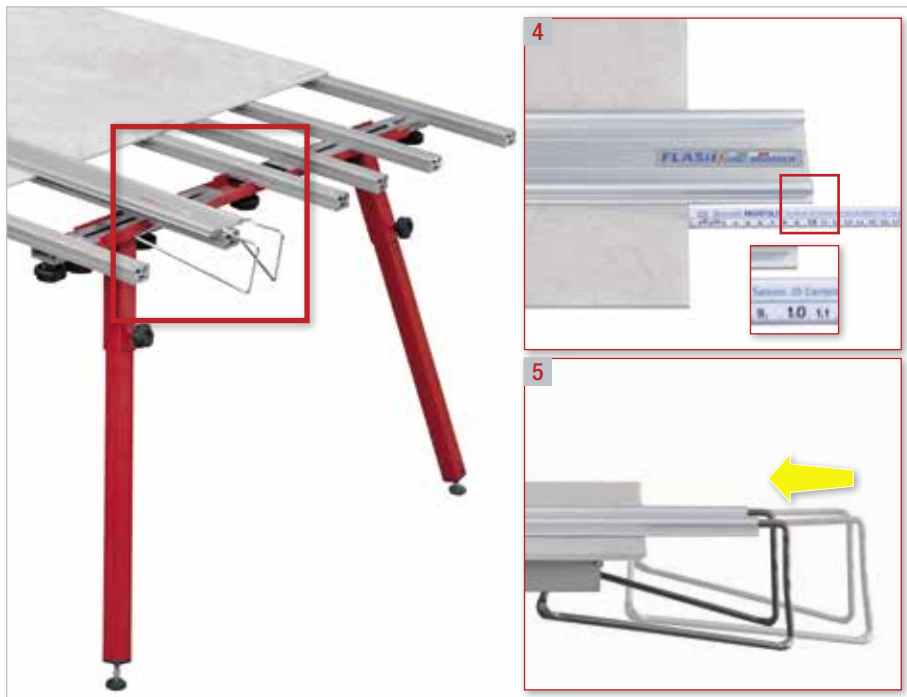



- Pracovník pověřený obsluhou stroje musí stát bezpečně a stabilně u stroje a musí se plně věnovat práci na stroji.
- Pracovník pověřený obsluhou stroje je v každém případě odpovědný za škody způsobené jiným osobám nebo za škody způsobené na jejich majetku.
- Zabránit manipulaci se strojem nebo s kabelem nepovolaným osobám. Zabránit přístupu nepovolaným osobám do pracovního prostoru.
- Doporučujeme používat rukavice a obuv s protiskluzovou podrážkou. Svázat dlouhé vlasy do ohonu nebo používat ochrannou čepici.
- Používat vhodnou ochranu sluchu.
- Nepoužívat volné oděvy, předměty a šperky, které se mohou zachytit do pohyblivého ústrojí stroje.
- Pracovní prostor musí být rovný, suchý, bez překážek, dobře větraný a osvětlený.
- Nepoužívat stroj v blízkosti hořlavých kapalin nebo plynů.
- Kabel musí být chráněn před vysokými teplotami, olejem a ostrými hranami.
- **DŮLEŽITÉ UPOZORNĚNÍ! Pracujte vždy s připojeným odsáváním.**

7 | SPRÁVNÉ POUŽITÍ

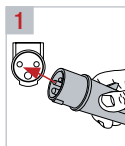



8 VÝMĚNA DIAMANTOVÉHO KOTOUČE

- Používat výhradně diamantové kotouče typu a o průměru doporučeném výrobcem, firmou MONTOLIT.
- Pro zajištění vyšší přesnosti a hospodárnosti řezání zvolit vhodný diamantový kotouč MONTOLIT v katalogu výrobků MONTOLIT.



DŮLEŽITÉ!

- Diamantové nástroje a příslušné blokovací zařízení musí být udržovány v dokonalém stavu.
- Je nebezpečné používat nadměrně opotřebené nebo nerovné diamantové kotouče a/nebo kotouče s trhlinami na diamantovém věnci.
- V případě, kdy nástroj přestane řezat, je nutné jej ošetřit prostřednictvím příslušného čistícího brusu MONTOLIT výrobek 395B.

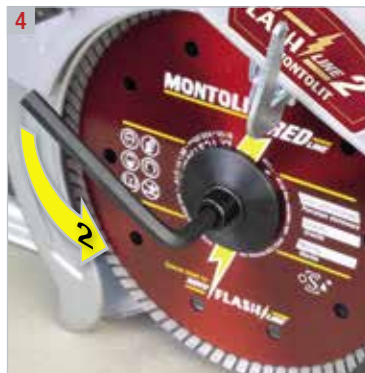
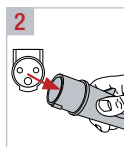
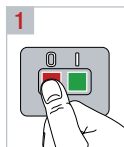

9 | PRAVIDELNÉ ČIŠTĚNÍ - PRAVIDELNÁ ÚDRŽBA

- Před zahájením jakéhokoliv čištění, údržby nebo opravy stroje, jakožto i před jeho přemísťováním, vždy odpojte stroj ze zásuvky.
- Při čištění stroje používejte pouze látkové hadry.
- Při čištění stroje nepoužívejte stlačený vzduch, vodu a/nebo čisticí přípravky.

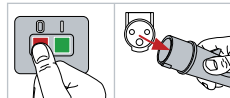

Pravidelně kontrolovat stav kabelů stroje a v případě jejich poškození zajistit jejich opravu pověřeným technickým střediskem.

- Udržovat rukojeti suché, čisté bez oleje nebo tuků.



POZOR!

Poškozené bezpečnostní zařízení, nebo jakákoliv jiná součást stroje musí být opravena nebo nahrazena správným způsobem pověřeným technickým střediskem, s výjimkou jiných pokynů uvedených v tomto návodu k použití.

10 | ODSTAVENÍ STROJE MIMO PROVOZ

- Provést pravidelné čištění a běžnou údržbu stroje.
- Uskladnit vše na suchém a bezpečném místě, nedostupném dětem.

11 | LIKVIDACE STROJE

- Postupovat v souladu s místními předpisy pro likvidaci elektrických zařízení.
- Ekologické zpracování odpadu umožní recyklaci cenných materiálů.
- Elektrické součásti použité pro výrobu stroje jsou v souladu se směrnicí RoHS 2002/95/EC.
- Pro podrobnější informace kontaktovat naše Technické Oddělení.



12 | PŘÍSLUŠENSTVÍ

- Společně se zařízením jsou dodávány jeden šestihřanný klíč pro montáž/demontáž kotouče a tento návod k použití a údržbě.

13 | ZÁRUKA

Platnost 1 (jeden) rok od data prodeje (dle faktury, dodacího listu nebo platné účtenky). Záruka se nevztahuje na závady způsobené nevhodným použitím nebo běžným opotřebením stroje.

Firma Brevetti MONTOLIT odjakživa používá a dodává nejkvalitnější materiály. To představuje záruku odpovědnosti serióznosti a obchodní etiky, která pozdvihuje Naši Firmu nad úroveň běžného standardu. Bezpečnost a záruka výrobků pro nás představují chloubu. Pracovní realita, která není tvořena pouze slovy, ale i opravdovými a skutečnými psanými zárukami. Všechny naše výrobky jsou pojištěny proti škodám způsobeným jako následek náhodných situací z důvodů vady výroby, a to i po předání výrobku a jeho komercializaci.



Popis a ilustrace musí být považovány pouze za indikativní. Výrobce si vyhrazuje právo, s výjimkou hlavních charakteristických vlastností typů, které jsou zde popsány a ilustrovány, provádět kdykoli a bez předchozího upozornění úpravy a změny svých výrobků, které jsou považovány za nutné za účelem vylepšení, nebo z důvodu výrobních nebo obchodních potřeb.

Je zakázáno reprodukovat celý nebo částečný materiál v jakémkoli formátu provedení a jakýmkoli způsobem, jak mechanickým, fotografickým tak elektronickým, bez předchozího souhlasu firmy Brevetti MONTOLIT S.p.A. Každá z výše uvedených činností může vést k trestnímu stíhání.

BETJENINGSVEJLEDNING



Forpligtelse



Forbud



Fare



Læs og opbevar grundigt.

1 TØR ELEKTRISK SKÆREMASKINE

- **UDELUKKENDE** til bearbejdning af porcelænfiser og stenmaterialer.
- Kun til professionel brug og kun med MONTOLIT-dedikerede værktøjer.
- **FORSIGTIG!** Maskinen klar til brug. Ingen manipulation.
- For bedre finish og længere levetid for værktøjet, bevæg det langsomt fremad og tving det ikke.

2

- Før den forlod produktionsværket, blev din maskine underkastet grundig tests, for at garantere produktets kvalitet, sikkerhed og effektivitet. Følg instruktionerne i denne vejledning nøje, da dette vil sikre en lang levetid for din maskine under normale driftsforhold.
- Læs denne brugsvejledning omhyggeligt, inden du bruger maskinen for at undgå ulykker eller funktionsfejl.
- Du må ikke på nogen måde manipulere de beskyttelser og afskærmninger, der leveres af producenten.
- Du må ikke ændre nogen dele af maskinen på nogen måde.
- Eventuelle ændringer kan kun foretages af fabrikanten.
- Brug kun originale reservedele.
- Brevetti MONTOLIT afviser alt ansvar i tilfælde af manglende overholdelse.

3 OVERHOLD NØJE DE GÆLDENDE REGLER OM HYGIEJNE OG SIKKERHED PÅ ARBEJDSPLADSEN

- Brug af egnet personlig beskyttelsesudstyr til hørelsen er påkrævet. Støjniveau > 85dB (A)
- Vibrationsniveauet blev detekteret i overensstemmelse med EN60745-standarden.



Hvis maskinen ikke er korrekt serviceret og/eller hvis værktøjet er slidt eller beskadiget, kan vibrationsniveauet afvige.

4 TYPESKILT

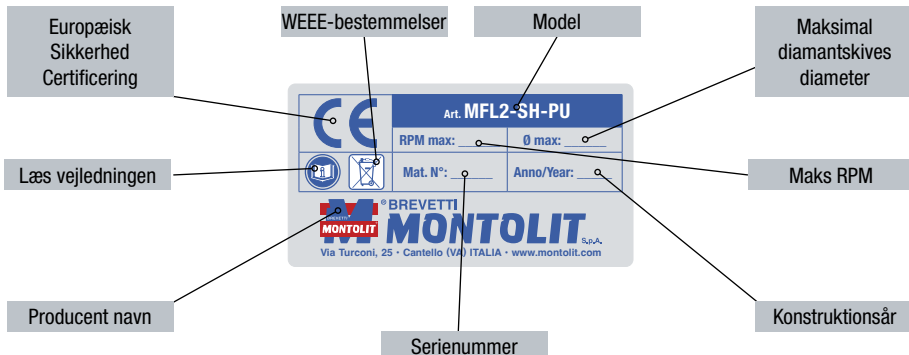

5 | FORBEREDELSE - ELEKTRISK STRØMFORSYNING

Art. MFL2-SH
 Art. MFL2-SH-115V
 Art. MFL2-SH-115V-UK



Art. MFL2-SH-PU
 Art. MFL2-SH-PU-115V
 Art. MFL2-SH-PU-115V-UK



FORSIGTIG!

- Kontrollér integriteten af kablet af elektrisk skæremaskine.
- Overhold spændingen (V) og frekvensen (Hz) angivet på det elektrisk skæremaskine.
- For at bruge en forlængerledning må du kun bruge et IP67-stik og stikkontakt (2P+T) og et 3 x 2,5 mm² H07RN-F-type kabel (maks. længde 5m).
- Kontrollér strømforsyningskablets position: Den må ikke forstyrre manøvrer og må ikke udsættes for stød eller skader.
- Fjern den elektriske forbindelse i tilfælde af vedligeholdelse eller udskiftning af diamantskiven.
- Tving ikke motoren under forarbejdning.
- I tilfælde af slibe fejlfunktioner, kontakt en ekspert eller vores tekniske kontor.



6 | KORREKT PLACERING



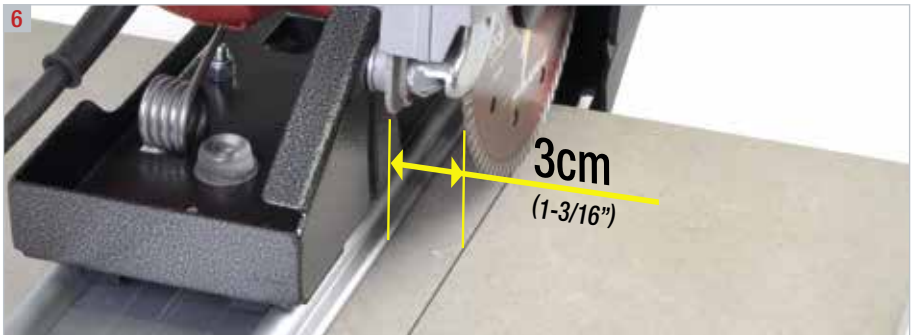
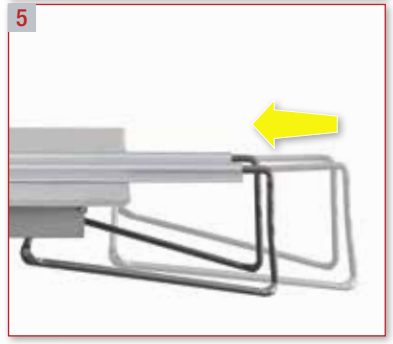



- Operatøren skal placere sig på en sikker og afbalanceret måde, og ikke blive distraheret under bearbejdningen.
- Operatøren er altid ansvarlig for eventuelle ulykker, der kan opstå overfor andre personer eller deres ejendom.
- Lad ikke andre personer røre ved maskinen eller kablet. Hold alle andre personer væk fra arbejdsområdet.
- Vi anbefaler at bruge handsker og sko med skridsikre såler. Langt hår skal sættes op eller der skal bæres beskyttelseshætte. Bær beskyttelsesbriller.
- Brug tilstrækkelig høreværn.
- Brug ikke løse tøj, genstande eller smykker, der kan blive fanget i bevægelige enheder.
- Arbejdsområdet skal være fladt, tørt, fri for forhindringer, godt ventileret og godt belyst.
- Brug ikke maskinen tæt på brændbare væsker eller gas.
- Hold kablet væk fra høje temperaturer, olie og skarpe kanter.
- **VIGTIG!** Arbejd altid med udsuget forbundet.

7 | KORRIGER BRUG

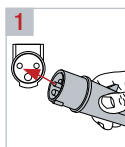

3



8 UDSKIFTNING AF DIAMANTSKIVEN

- Brug kun diamantskiver med den diameter og af den type, som er fastsat af Brevetti MONTOLIT.
- Vælg den specifikke MONTOLIT diamantskive til brugen ved at konsultere MONTOLIT -kataloget for at få større præcision og bedre økonomi.



VIGTIGT!



- Diamantværktøjet samt dets tilhørende fastgørelsessystem skal altid være i perfekt stand.
- Det er farligt at benytte diamantværktøj med overdreven slitage, excentricitet og/eller mikrorevner på diamantkransen.
- Hvis skiven ikke skærer, skal den afrettes ved hjælp af den tilhørende stick MONTOLIT art. 395B.

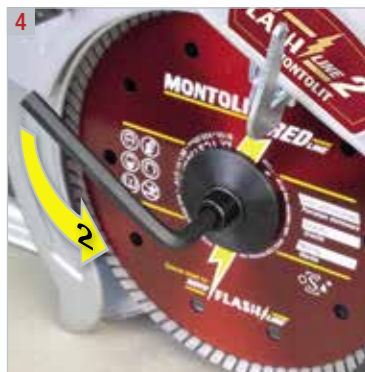
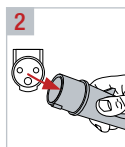
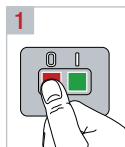

9 | PERIODISK RENGØRING - RUTINEMÆSSIG VEDLIGEHOLDELSE

- Maskinen skal være slukket, og stikket skal tages ud af stikkontakten før rengøring, service eller reparation af maskinen, såvel som før transport.
- Brug kun stofklude til at rengøre maskinen
- Brug ikke komprimeret luft, vand og/eller rengøringsmidler til at rengøre maskinen.
- Kontrollér jævnlige maskine kabler; hvis de er beskadigede, få dem repareret af en autoriseret teknisk service.
- Hold grebene tørre, rene og fri for olie eller fedt.



FORSIGTIG!

En beskyttelse eller anden beskadiget del skal repareres korrekt eller udskiftes af en autoriseret teknisk service, medmindre andet er angivet i denne brugsvejledning.

10 | NEDLUKNING

- Udfør regelmæssig rengøring og rutinemæssig vedligeholdelse.
- Opbevar alle dele på et tørt og sikkert sted, væk fra børn.

11 | AFMONTERING AF MASKINEN

- Overhold lokale regler for bortskaffelse af elektriske produkter.
- Det er muligt at genindvinde værdifulde materialer gennem miljøvenlig ophugning.
- De elektriske komponenter, der anvendes til konstruktion, overholder RoHS 2 (2011/65/EC).
- Kontakt vores tekniske afdeling for yderligere information.



12 | TILBEHØR

- Maskinen leveres med en nøgle til brug til montering/demontering af skiven, såvel som denne brugs- og vedligeholdelsesvejledning.

13 | GARANTI

Gyldig for 1 år fra salgstidspunktet (faktura eller fragtgregning eller skattemæssig kvittering). Fejl som følge af ukorrekt brug eller normal slitage er udelukket fra denne garanti.

Brevetti MONTOLIT bruger altid, og leverer, førsteklasses materialer. Det er dette engagement i professionalisme og kommerciel moral, der hæver vores firma over standarden. Produktsikkerhed og garanti er en kilde til stolthed for os. En operationel virkelighed, der ikke kun er ord, men også af ægte skriftlige garantier. Faktisk forsikrer vi alle vores produkter mod skader, som ufrivilligt blev forårsaget som et resultat af en utilsigtet begivenhed, der opstod på grund af en konstruktions- eller produktionsfejl på produkter, selv efter levering og markedsføring.



Beskrivelserne og illustrationerne er kun beregnet til reference. Producenten forbeholder sig ret til, bortset fra de væsentlige egenskaber ved de beskrevne og illustrerede modeller heri, at foretage ændringer af sine produkter, som anses for nødvendige med henblik på forbedring, eller til ethvert konstruktivt eller kommercielt behov, til enhver tid og uden varsel. Enhver fuldstændig eller delvis gengivelse af arbejdet i ethvert format og på nogen måde eller procedure, det være sig mekanisk, fotografisk eller elektronisk, uden forudgående tilladelse fra Brevetti MONTOLIT S.p.A., er forbudt. Enhver af de ovennævnte aktiviteter kan som følge heraf føre til straffesager.



KÄYTTÖOHJEET



Lue opas ja säilytä se huolellisesti.

1 SÄHKÖSAHA KUIVAAN KÄYTTÖÖN

- **AINOASTAAN** lasitetun posliinin ja kivimateriaalien työstöön.
- Vain ammattikäyttöön, käytettävä vain MONTOLIT:in omien työkalujen kanssa.
- **VAROITUS!** Käyttövalmis kone, ei saa peukaloita.
- Parempaa viimeistelytulosta ja työkalun eliniän pidentämistä varten, etene hitaasti äläkä pakota.

2

- Kone on testattu perinpohjaisesti tehtaalla ennen lähetystä. Testaukset takaavat tuotteen laadun, turvallisuuden ja tehokkuuden. Koneen käyttöikä on pitkä normaaleissa käyttöolosuhteissa, mikäli tässä oppaassa annettuja ohjeita noudatetaan tarkoin.
- Lue tämä käyttöopas huolellisesti ennen koneen käyttöä tapaturmien ja toimintahäiriöiden estämiseksi.
- Valmistajan asentamia suoja- ja suojuksia ei saa peukaloita millään tavalla.
- Koneen mitään osaa ei saa muunnella mitenkään.
- Vain valmistaja saa suorittaa mahdolliset muutokset.
- Käytä ainoastaan alkuperäisiä varaosia.
- Brevetti MONTOLIT ei ole vastuussa, mikäli näitä ohjeita laiminlyödään.

3 NOUDATA TYÖTURVALLISUUDEN JA HYGIENIAN VOIMASSA OLEVIA MÄÄRÄYKSIÄ HUOLELLISESTI.

- Henkilökohtaisten kuulosuojaimien käyttö on pakollista. Melu > 85dB (A)
- Tärinätaaso on mitattu EN60745 -standardin mukaisesti. Jos konetta ei ole huollettu oikeapoisesti ja/tai työkalut ovat kuluneet tai vaurioituneet, tärinän taso voi olla erilainen.



4 TUNNISTEKILPI

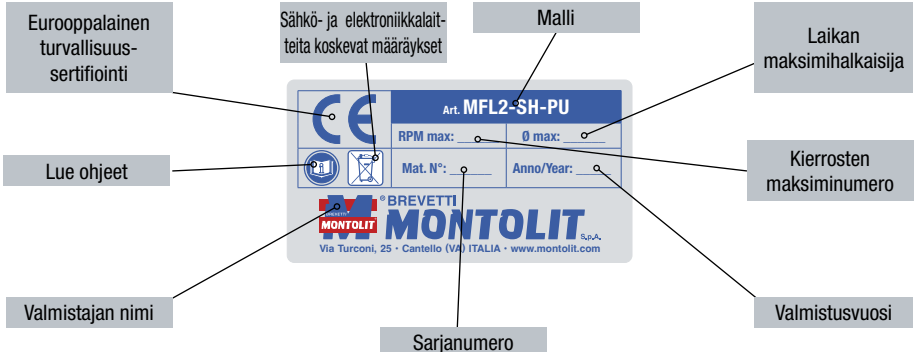

5 | VALMISTELU - SÄHKÖVIRRANSYÖTTÖ

Art. MFL2-SH
Art. MFL2-SH-115V
Art. MFL2-SH-115V-UK



Art. MFL2-SH-PU
Art. MFL2-SH-PU-115V
Art. MFL2-SH-PU-115V-UK



VAROITUS!

- Tarkista johdon ja koneeseen eheys.
- Noudata koneeseen merkittyä jännitteen (V) ja taajuuden (Hz) arvoja.
- Jos käytät jatkojohtoa, käytä ainoastaan IP67-luokiteltua pistoketta ja pistorasiaa (2-vaihe + maa) ja johtoa, joka on 3 x 2,5 mm² ja tyypiltään H07RN-F (enimmäispituus 5 m).
- Tarkista syöttöjohdon sijainti: sen ei tule häiritä kulkua eikä siihen saa kohdistua iskuja tai vaurioiden vaaraa.
- Kytke irti sähköliitäntä aina huollon tapauksessa tai kun timanttilaikka vaihdetaan.
- Älä ylikuormita moottoria työstön aikana.
- Jos koneeseen tulee mitä tahansa toimintahäiriöitä, käänny asiantuntijan tai teknisen toimistomme puoleen.



6 | OIKEA ASENTO





- Käyttäjän on oltava turvallisessa asennossa ja tasapainossa eikä hänen keskittymisensä saa herpaantua työstön aikana.
- Käyttäjä on aina vastuussa mahdollisista onnettomuuksista, muista henkilöistä ja näiden omaisuudesta.
- Älä anna muiden ihmisten koskea koneeseen tai johtoon. Heidät on pidettävä kaukana työalueelta.
- On suositeltavaa käyttää käsineitä ja kenkiä, joilla on liukumaton pohja. Jos hiukset ovat pitkät, ne on sidottava kiinni tai on käytettävä suojalakkia. Käytä suojalaseja.
- Käytä soveltuvia kuulosuojaimia.
- Älä käytä suuria vaatteita, esineitä tai koruja, jotka voivat takertua liikkuviin laitteisiin.
- Työalueen on oltava tasainen, kuiva, esteetön, hyvin tuuletettu ja valaistu.
- Älä käytä konetta syttyvien nesteiden tai kaasun lähettyvillä.
- Pidä johto suojassa korkeilta lämpötiloilta, öljyltä ja teräviltä reunoilta.
- **TÄRKEÄÄ!** Työskentele aina imuri päällä.

7 | OIKEA KÄYTTÖ

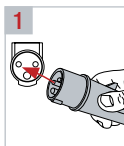



8 TIMANTTISAHAN VAIHTO

- Käyttäkää ainoastaan timanttisahoja joiden halkaisija ja tyyppi ovat määritelty Brevetti MONTOLIT :lla.
- Tarkkaan ja taloudelliseen leikkaukseen, valitkaa erityinen käyttöön tarkoitettu MONTOLIT timanttisaha konsultoimalla MONTOLIT luetteloa.



TÄRKEÄÄ!

- Timantoitu työväline ja siihen liittyvä kiinnityssysteemi tulee aina olla hyvässä kunnossa.
- Erittäin kuluneiden timantoidujen työvälineiden käyttö, epäkeskisyyys ja/tai koronan mikrohalkeamat, ovat vaarallisia.
- Jos työväline ei leikkaa, se tulee teroittaa käyttämällä siihen tarkoitettua teroituspuikkoa MONTOLIT art. 395B.

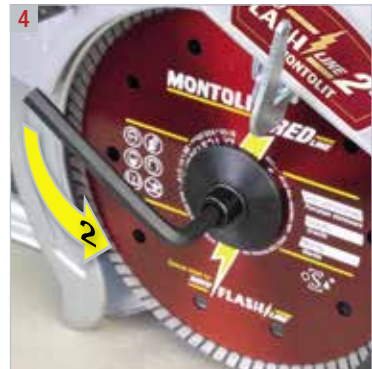
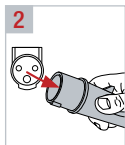
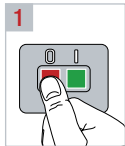

9 | SÄÄNNÖLLINEN PUHDISTUS - MÄÄRÄAIKAISHUOLTO

- Kone on sammutettava ja pistoke on irrotettava pistorasiasta ennen puhdistusta, huoltoa, korjausta tai kuljetusta.
- Käytä koneen puhdistuksessa yksinomaan kangasrättejä.
- Älä käytä paineilmia, koneen puhdistuksessa vettä ja/tai pesuaineita.
- Tarkista koneen johdot säännöllisesti. Jos ne ovat vaurioituneet, pyydä valtuutettua teknistä palvelua vaihtamaan ne.
- Pidä kahvat kuivina, puhtaina ja ilman öljyä tai rasvaa.



VAROITUS!

Suojus tai toinen vahingoittunut osa on korjattava oikeaoppisesti tai valtuutetun teknisen palvelun avustamana, ellei tässä oppaassa muutoin kerrota.

10 | KÄYTÖSTÄ POISTO

- Suorita määräaikainen puhdistus ja määräaikaishuolto.
- Varastoi koneita kuivassa, turvallisessa ja lasten ulottumattomissa olevassa tilassa.

11 | KONEEN HÄVITTÄMINEN

- Noudata paikallisia määräyksiä sähkötuotteiden hävittämisessä.
- Arvokkaat materiaalit voidaan ottaa talteen ympäristöystävällisen romuttamisen keinoin.
- Valmistuksessa käytetyt sähköosat vastaavat sähkö- ja elektroniikkalaitteista annettua direktiiviä RoHS 2 (2011/65/EY).
- Jos haluat lisätietoja, ota yhteyttä tekniseen toimistoomme.



12 | LISÄVARUSTEET

- Koneen mukana toimitetaan avain, jota käytetään laikan asennukseen/irrotukseen. Mukana toimitetaan lisäksi tämä käyttö- ja huolto-oppas.

13 | TAKUU

Voimassaoloaika 1 vuosi myyntihetkestä alkaen (lasku, rahtikirja tai kuitti).

Epäyhdennukaisista tai tavanomaisesta kulumisesta syntyvät viat eivät kuulu tämän takuun piiriin.

Brevetti MONTOLIT käyttää ja toimittaa vain ensiluokkaisia materiaaleja. Tämä sitoutuminen kertoo vakavuudesta ja kaupallisesta suorasekkäisydestä, jotka tekevät yrityksestämme keskivertoa paremman. Tuotteen turvallisuus ja tuotetakuu ovat meille ylpeyden aiheita. Tämä ei ole pelkkää sanahelinää: kirjalliset takuunne ovat todellisia. Kaikki tuotteemme ovat vakuutettuja vahingossa aiheutuilta vaurioilta, jotka johtuvat äkillisestä tapahtumasta, johon on syynä tuotteen valmistus- tai materiaalivirhe. Vakuutus on voimassa myös tuotteen toimituksen ja kaupallistamisen jälkeen.



Kuvaukset ja kuvat ovat viitteellisiä. Valmistajayritys pidättää oikeuden, lukuun ottamatta tässä kuvattujen ja esitelyjen mallien oleellisiin ominaisuuksiin liittyen, tehdä tuotteisiinsa mahdollisia tarpeellisia pitämäään muutoksia milloin tahansa ja ilman ennakkoilmoituksia tuotteiden parantamiseksi tai valmistus- tai myyntitarpeiden täyttämiseksi. Julkaisun osittainen tai kokonaan tehtävä jäljentäminen missä tahansa muodossa tai millä tahansa keinolla (mekaanisesti, kuvaamalla tai elektronisesti) ilman Brevetti MONTOLIT S.p.A -yrityksen ennalta antamaa lupaa on kiellettyä. Kaikki yllä mainittu toiminta voi johtaa rikosoikeudellisiin seuraamuksiin.

UPUTE ZA UPORABU



Obaveza



Zabrana



Opasnost



Pročitajte ih i pažljivo čuvajte.

1 REZAČ PLOČICA ZA SUHU PRIMJENU PRAVILNO POZICIJANJE

- **ISKLUČIVO** za obradu pločica od porculanskog gresa i kamenih materijala.
- Samo za profesionalnu uporabu te samo s odgovarajućim priborom MONTOLIT.
- **POZOR!** Stroj je spreman za uporabu, ne preinačujte ga.
- **Za što bolju obradu i dulje trajanje alata, polako ga pomičite put naprijed i ne primjenjujte silu.**

2

- Prije napuštanja tvornice vaš je stroj podvrgnut podrobnim testiranjima kako bi se zajamčile kvaliteta, sigurnost i učinkovitost proizvoda.
Pažljivim pridržavanjem uputa iz ovog priručnika osigurat ćete, pri normalnim uvjetima rada, dugotrajnost svojega stroja.
- Prije uporabe stroja pažljivo pročitajte ovaj priručnik s uputama kako biste spriječili nesreće ili nepravilnosti u radu.
- Ni na koji način ne preinačujte zaštite i štitnike koje je postavio proizvođač.
- Ne preinačujte nijedan dio stroja ni na koji način.
- Eventualne preinake može izvršiti samo proizvođač.
- Upotrebljavajte samo originalne rezervne dijelove.
- Tvrtka Brevetti MONTOLIT odriče se svake odgovornosti u slučaju nepridržavanja uputa.

3 STROGO SE PRIDRŽAVAJTE VAŽEĆIH PROPISA U POGLEDU HIGIJENE I SIGURNOSTI NA RADU

- Obvezna je uporaba osobne opreme za zaštitu sluha.
Buka > 85dB (A)
- Razina vibracija utvrđena je u skladu s normom EN60745.
Razina vibracija može se razlikovati ako se stroj pravilno ne održava i/ili je pribor istrošen ili oštećen.



4 NATPISNA PLOČICA

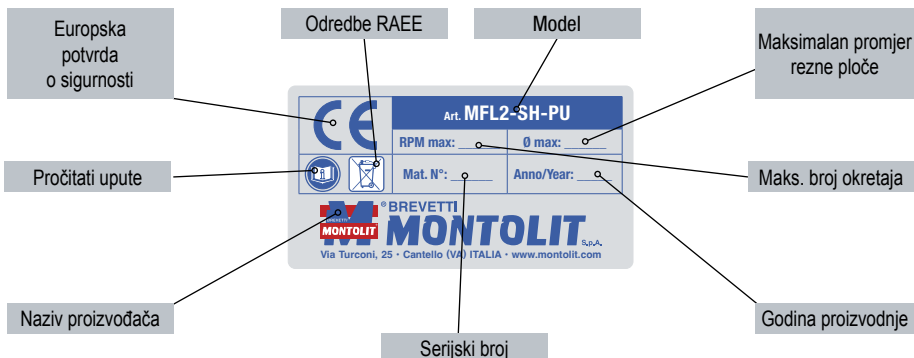

5 | PRIPREMA – ELEKTRIČNO NAPAJANJE

Art. MFL2-SH
Art. MFL2-SH-115V
Art. MFL2-SH-115V-UK



Art. MFL2-SH-PU
Art. MFL2-SH-PU-115V
Art. MFL2-SH-PU-115V-UK



POZOR!

- Provjerite cjelovitost kabela i rezač pločica.
- Pridržavajte se napona (V) i frekvencije (Hz) navedenih na rezač pločica.
- Ako upotrebljavate produžni kabel, upotrebljavajte isključivo utikač i utičnicu IP67 (2P+T) te kabel 3 x 2,5 mm² tipa H07RN-F (maks. duljine 5 m).
- Provjerite kako je postavljen kabel za napajanje: ne smije ometati rukovanje te ne smije biti izložen udarcima ili oštećenjima.
- Iskopčajte stroj iz struje prilikom svakog održavanja ili zamjene dijamantne rezne ploče.
- Izbjegavajte naprezanje motora tijekom rada.
- U slučaju nepravilnog rada rezača pločica posavjetujte se sa stručnjakom ili našim tehničkim uredom.



6 | PRAVILNO POZICIJANJE



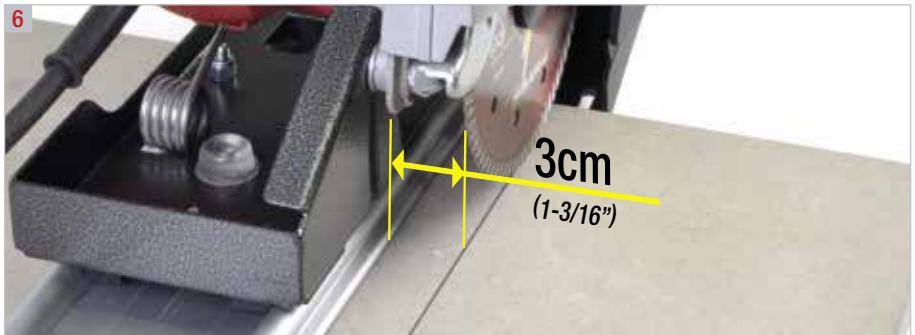
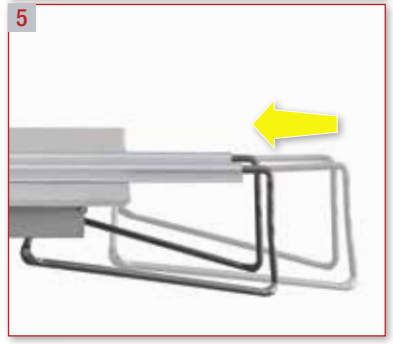



- Rukovatelj mora biti u sigurnom položaju i u ravnoteži te ne smije gubiti koncentraciju tijekom rada.
- Rukovatelj je uvijek odgovoran za nesreće koje se mogu dogoditi drugim osobama ili koje mogu oštetiti njihovu imovinu.
- Ne dopustite drugim osobama da diraju stroj ili kabel. Moraju biti udaljene od područja rada.
- Preporučuje se nošenje rukavica i obuće s protukliznim potplatom. U slučaju duge kose, potrebno ju je svezati ili nositi zaštitnu kapu. Nosite zaštitne naočale.
- Upotrebljavajte odgovarajuću zaštitu za sluh.
- Ne nosite široku odjeću, predmete ili nakit koji se mogu zaplesti u uređaje u pokretu.
- Područje rada mora biti ravno, suho, bez prepreki, dobro prozračeno i osvijetljeno.
- Ne upotrebljavajte stroj u blizini zapaljivih tekućina ili plinova.
- Kabel držite dalje od visokih temperatura, maziva i oštih bridova.
- **VAŽNO!** Uvijek radite s uključenim usisavanjem.

7 | PRAVILNO UPORABA

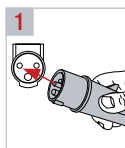

3



8 ZAMJENA DIJAMANTNE REZNE PLOČE

- Upotrebljavajte samo dijamantne rezne ploče promjera i vrste koje je odredila tvrtka Brevetti MONTOLIT.
- Za veću preciznost rezanja i ekonomičnost, izaberite MONTOLIT dijamantski disk specifičan za uporabu savjetujući MONTOLIT katalog.



VAŽNO!

- Dijamantni alat i odgovarajući sustav za pričvršćivanje moraju uvijek biti u besprijetnim uvjetima.
- Opasno je upotrebljavati dijamantni pribor koji je previše istrošen, otklonjen i/ili na kojem su prisutne mikropukotine.
- U slučaju da se alat ne reže, treba ga oštритi pomoću odgovarajućeg štapa za oštrenje MONTOLIT (art. 395B).

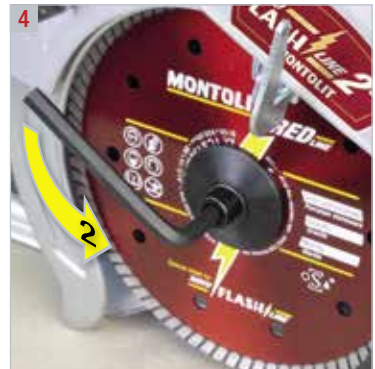
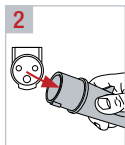
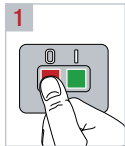

9 | PERIODIČKO ČIŠĆENJE – REDOVITO ODRŽAVANJE

- Prije započinjanja s čišćenjem, održavanjem ili popravkom stroja, kao i prije njegova prenošenja, stroj se mora isključiti, a utikač iskopčati.
- Za čišćenje stroja upotrebljavajte isključivo platnene krpe.
- Za čišćenje stroja ne upotrebljavajte potisnut zrak, vodu ni deterdžente.
- Periodički pregledajte kabele stroja, a u slučaju da su oštećeni, odnesite ih na popravak ovlaštenom tehničkom servisu.
- Ručke održavajte suhima, čistima, bez ulja ili masti na njima.

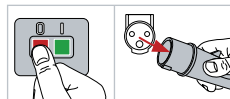

POZOR!

Zaštitu ili neki drugi oštećeni dio treba pravilno popraviti ili zamijeniti ovlašteni tehnički servis, osim ako nije drugačije navedeno u ovom priručniku s uputama.

10 | STAVLJANJE IZVAN POGONA

- Obavite periodičko čišćenje i redovito održavanje.
- Pohranite stroj na suhom i sigurnom mjestu, daleko od dosega djece.

11 | ODLAGANJE STROJA

- Pridržavajte se lokalnih odredbi o odlaganju električnih proizvoda.
- Ekološkim zbrinjavanjem moguće je povratiti vrijedne materijale.
- Električne komponente upotrijebljene za izradu stroja u skladu su s propisom RoHS 2 (2011/65/EZ).
- Za više informacija obratite se našem tehničkom uredu.



12 | DODATNA OPREMA

- Stroj se isporučuje s ključem za montažu/demontažu rezne ploče te s ovim priručnikom za uporabu i održavanje.

13 | JAMSTVO

Vrijedi jednu (1) godinu od datuma prodaje (račun, potvrda o prijemu ili fiskalni račun).
Kvarovi koji proizlaze iz nepravilne uporabe ili uobičajenog trošenja isključeni su iz ovog jamstva.

Tvrtka Brevetti MONTOLIT oduvijek upotrebljava i isporučuje kvalitetne materijale. Riječ je o ozbiljnom shvaćanju obveze i poslovnom moralu po kojima se naša tvrtka izdiže iznad standarda. Sigurnost proizvoda i jamstvo nad njim za nas su razlog ponosa. Naše operativno poslovanje ne temelji se samo na riječima već na pravim pisanim jamstvima. Naime, osiguravamo sve svoje proizvode protiv nehotično izazvanih oštećenja nakon nenadanog događaja do kojeg je došlo zbog nedostatka u izradi proizvoda, čak i nakon njegove isporuke i prodaje.



Opisi i ilustracije pruženi su samo u indikativne svrhe. Tvrtka proizvođač zadržava pravo da, pridržavajući se esencijalnih značajki ovdje opisanih i ilustriranih modela, u bilo kojem trenutku i bez prethodne najave, primijeni na svoje proizvode eventualne preinake za koje smatra da su potrebne u svrhu unapređenja ili zbog bilo kakve potrebe proizvodnog ili komercijalnog karaktera. Zabranjuje se svaka reprodukcija, potpuna ili djelomična, u bilo kojem obliku i pomoću bilo kojeg sredstva ili postupka, mehaničkog, fotografskog ili elektroničkog, bez prethodnog dopuštenja tvrtke Brevetti MONTOLIT S.p.A. Svaka od prethodno navedenih radnji mogla bi dovesti do posljedičnih kaznenih postupaka.



BRUKSANVISNING



påbud



forbud



fare



Leses nøye og oppbevares forsvarlig.

1 | ELEKTRISK TØRRSKJÆREMASKIN

- **UTELUKKENDE** for arbeid på keramikkfliser og steinmaterialer.
- Kun for profesjonell bruk, og kun for bruk med riktig verktøy MONTOLIT.
- OBS! Maskinen klar til bruk, ikke endre på den.
- For en bedre finish og lengre levetid, gå sakte og ikke tving maskinen til å kutte raskere.

2 |

- Før den forlot produksjonsverkstedet har maskinen din gjennomgått grundige kontroller for å garantere kvaliteten, sikkerheten og effektiviteten til produktet. Ved å følge instruksjonene i denne bruksanvisningen nøyaktig, vil du under normale bruksbetingelser garantere maskinen en lang levetid.
- Før du bruker maskinen må du lese denne bruksanvisningen grundig, for å unngå ulykker eller funksjonsproblemer.
- Ikke skade eller endre beskyttelsene og dekslene forutsatt av produsenten på noen som helst måte.
- Ikke endre noen deler av maskinen på noen som helst måte.
- Eventuelle endringer kan kun utføres av produsenten.
- Bruk kun originale reservedeler.
- Firmaet Brevetti MONTOLIT fraskriver seg ethvert ansvar i tilfelle av manglende respekt for disse reglene.

3 | FØLG ALLE GJELDENDE NORMER SOM ANGÅR HYGIENE OG SIKKERHET PÅ ARBEIDSPLASSEN TIL PUNKT OG PRIKKE

- 5. Bruk av personlig hørselvern er påbudt.
Støynivå > 85dB (A)
- Vibrasjonsnivået er avdekket i henhold til standarden EN60745.



Hvis maskinen ikke vedlikeholdes riktig, og/eller verktøyet er ødelagt eller skadet, vil vibrasjonsnivået kunne variere.

4 | MERKEPLATE

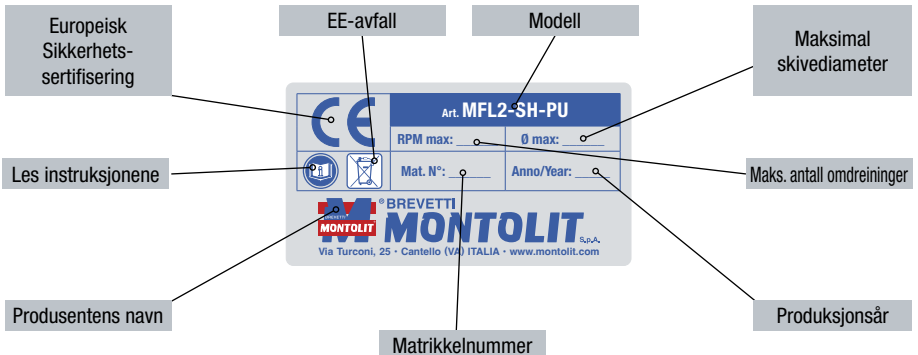

5 | REPARASJON - STRØMFORSYNING

Art. MFL2-SH
Art. MFL2-SH-115V
Art. MFL2-SH-115V-UK



Art. MFL2-SH-PU
Art. MFL2-SH-PU-115V
Art. MFL2-SH-PU-115V-UK



ADVARSEL!

- Kontroller at kabelen til elektrisk skjæremaskin er uskadet.
- Respekter spenningen (V) og frekvensen (Hz) angitt på elektrisk skjæremaskin.
- Ved bruk av en skjøteledning, bruk kun støpsel og kontakt IP67 (2P+T) og kabel 3 x 2,5mm² av typen H 07 RN-F (maksimal lengde 5m).
- Kontroller plasseringen til strømkabelen: Den må ikke hindre manøvrer eller bevegelser, og den må ikke utsettes for støt eller skader.
- Koble fra strømmen i alle tilfeller av vedlikehold, eller for utskifting av diamantskive.
- Unngå å tvinge motoren under arbeid.
- I alle tilfeller av funksjonsproblemer på elektrisk skjæremaskin må du ta kontakt med en ekspert, eller med vår tekniske avdeling.



6 | KORREKT PLASSERING



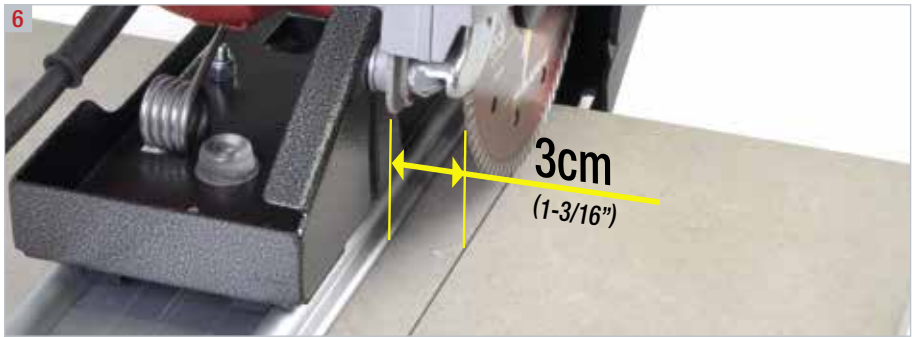
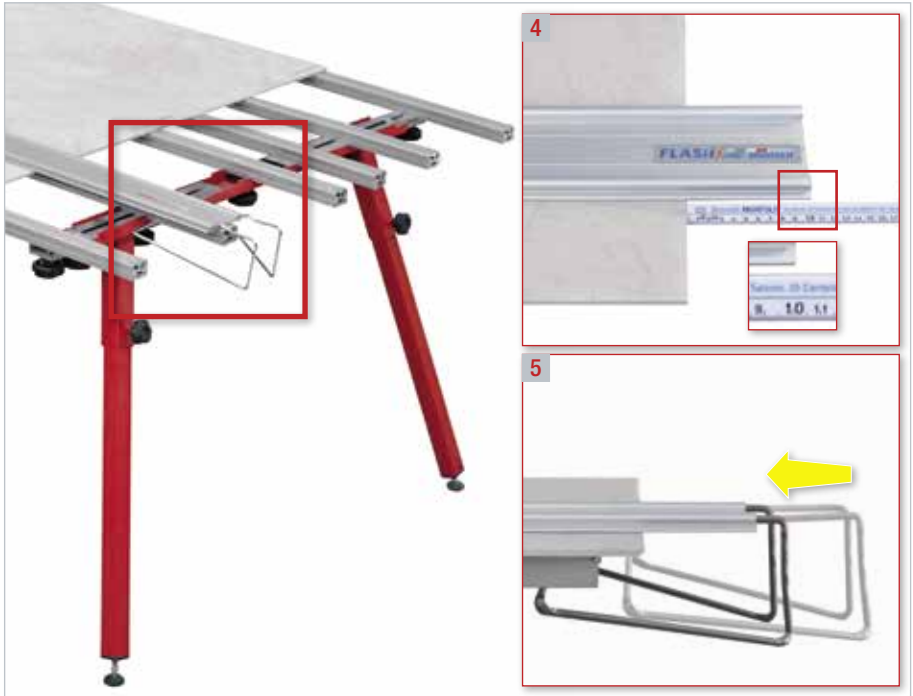



- Operatøren må plassere seg på en sikker og stødig måte og ikke distrahere seg under arbeidet.
- Operatøren er alltid ansvarlig for ulykker som kan kunne forekomme med andre personer eller deres eiendeler.
- Ikke tillat uvedkommende å ta på maskinen eller kabelen. Hold alle utenforstående langt arbeidsplassen.
- Vi anbefaler å bruke hansker og sko med sklisikker såle. Hvis du har langt hår, må det samles i en hestehale eller settes opp, eller samle håret opp i en lue. Bruk vernebriller.
- Bruk egnet hørselsvern.
- Ikke bruk vide klær, smykker eller liknende som kan henge seg opp i de bevegelige delene.
- Arbeidsområdet må være plant, tørt, fritt for hindringer, godt ventilert og opplyst.
- Ikke bruk maskinen i nærheten av brennbare væsker eller gasser.
- Hold kabelen beskyttet fra høye temperaturer, olje og skarpe kanter.
- **VIKTIG!** Arbeid alltid med tilkoblet avsug.

7 | KORREKT BRUK

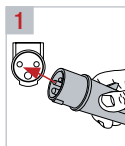

3



8 | UTSKIFTING AV DIAMANTSKIVE

- Bruk kun diamantskiver med den diameter og av den typen som er bestemt av Brevetti MONTOLIT.
- For større presisjon og enklere kutting velger du den MONTOLIT -diamantskiven som er spesifikk for den typen kutt du skal utføre, se MONTOLIT -katalogen.



VIKTIG!

- Diamantverktøyet og det tilhørende festesystemet må alltid være i perfekt stand.
- Det er farlig å bruke diamantverktøy med for høy slitasje, skader og/eller mikrorevner på diamantkronen.
- Hvis verktøyet ikke kutter skikkelig må du slipe det ved hjelp av den egne MONTOLIT -sliperen, art. 395B.

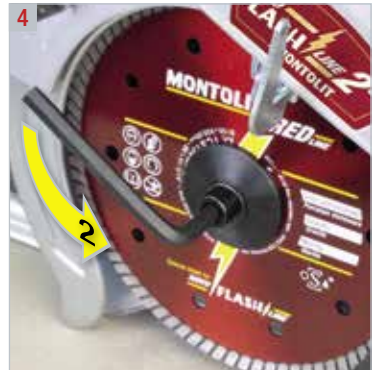
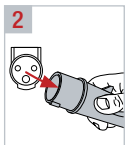
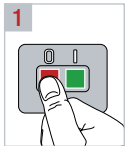

9 | REGELMESSIG RENGJØRING - ORDINÆRT VEDLIKEHOLD

- Koble fra strømkontakten før du fortsetter med rengjøringen, vedlikeholdet eller reparasjon av maskinen, og før den skal transporteres.
- Til rengjøring av maskinen må du bruke tøykluter.
- Til rengjøring av maskinen må du ikke bruke komprimert luft, vann og/eller vaskemidler.
- Kontrollere maskinens kabler regelmessig og, hvis de skulle være skadet, fa dem reparert av autorisert verksted.
- Hold alle håndtakene tørre, rene og uten olje eller fett.

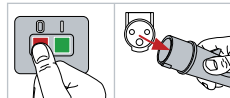

ADVARSEL!

En skadet beskyttelse eller enhver annen skadet del må repareres på korrekt vis eller skiftet ut av autorisert verksted, med mindre noe annet er oppgitt i denne bruksanvisningen.

10 | BORTSETTING AV MASKINEN

- Utføre jevnlig rengjøring, ordinært vedlikehold.
- Lagre alt på et tørt og sikkert sted, utenfor barns rekkevidde.

11 | DEMOLERING AV MASKINEN

- Ta hensyn til alle gjeldende lokale regler for kassering av elektriske produkter.
- Ve økologisk kassering eller resirkulering er det mulig å gjenvinne flere dyrebare materialer.
- Alle de elektriske delene som er brukt i produksjonen er i overensstemmelse med normen RoHS 2002/95/EC.
- For ytterligere informasjon, ta kontakt med vårt Tekniske kontor.



12 | TILBEHØR

- Maskinen leveres utstyrt en sekskantnøkkel som skal brukes til montering/demontering av skiven og ved hjelp av denne bruks- og vedlikeholdsveiledningen.

13 | GARANTI

Gyldighet 1 (ett) år fra salgsdato (faktura, fraktbrev eller kvittering).
Skader som skyldes feilaktig bruk eller normal slitasje er unntatt fra denne garantien.

Firmaet Brevetti MONTOLIT har alltid anstrengt seg for å bruke og levere materialer av førsteklasses kvalitet. Det dreier seg om en vilje som hever firmaet vårt over standarden. Produktsikkerhet og -garanti er noe vi er stolte over. En driftsrealitet som ikke bare er ord, men skrevne garantier. Vi garanterer alle våre produkter mot utilsiktede skader som følge av ulykkeshendelser oppstått på grunn av konstruksjons- eller produksjonsfeil, også etter leveranse og salg.



Beskrivelse og illustrasjoner er gitt på veiledende grunnlag. Produsenten forbeholder seg retten til, i det hovedegenskapene i de beskrevne og illustrerte modellene består, å når som helst og uten forhåndsvarsel utføre alle endringer som vi anser som nødvendige for forbedring av produktet eller for et hvilket som helst produksjons- eller salgsbehov, på sine modeller.

All kopiering eller reproduksjon, også delvis, av dette materialet, i et hvilket som helst format og på en hvilken som helst måte; mekanisk, fotografisk eller elektronisk, er forbudt uten forutgående autorisasjon fra Brevetti MONTOLIT S.p.A. Alle de ovennevnte handlinger kan medføre strafferettslig forfølgelse.

GEBRUIKSAANWIJZINGEN



Verplicht



Verboden



Gevaar



Lezen en zorgvuldig bewaren.

1 ELEKTRISCHE MACHINE VOOR DROOG GEBRUIK

- **UITSLUITEND** voor het verwerken van porseleingres tegels en stenen materialen.
- Alleen voor professioneel gebruik en alleen met speciale gereedschappen van MONTOLIT.
- **LET OP!** Machine klaar voor gebruik, niet mee knoeien.
- Langzaam voortduwen en niet forceren, voor een betere afwerking en een langere levensduur van het gereedschap.

2

- Voor het verlaten van de productiewerkplaats heeft uw machine uitgebreide testen ondergaan, voor garantie van de kwaliteit, de veiligheid en de goede werking van het product. Wanneer de instructies in deze handleiding nauwgezet worden gevolgd kunt u ervan verzekerd zijn dat uw machine onder normale gebruiksomstandigheden een lange levensduur heeft.
- Lees voordat u de machine gebruikt deze gebruiksaanwijzing aandachtig door, om ongevallen of storingen te voorkomen.
- U mag op geen enkele wijze knoeien met de beveiligingen en de afschermingen die door de fabrikant zijn voorgeschreven.
- U mag op geen enkele wijze veranderingen aanbrengen aan enig deel van de machine.
- Eventuele wijzigingen mogen alleen door de fabrikant worden aangebracht.
- Gebruik uitsluitend originele reserveonderdelen.
- Brevetti MONTOLIT wijst elke aansprakelijkheid af in geval van niet-naleving.

3 VOLG DE NORMEN DIE GELDEN INZAKE HYGIËNE EN VEILIGHEID OP HET WERK STRIKT OP

- Het gebruik van persoonlijke beschermingsmiddelen voor het gehoor is verplicht. Lawaai > 85dB (A)
- Het trillingsniveau is gemeten volgens de norm EN60745.



Als de machine niet goed wordt onderhouden en/of de gereedschappen versleten of beschadigd zijn kan het trillingsniveau afwijken.

4 IDENTIFICATIEPLAATJE

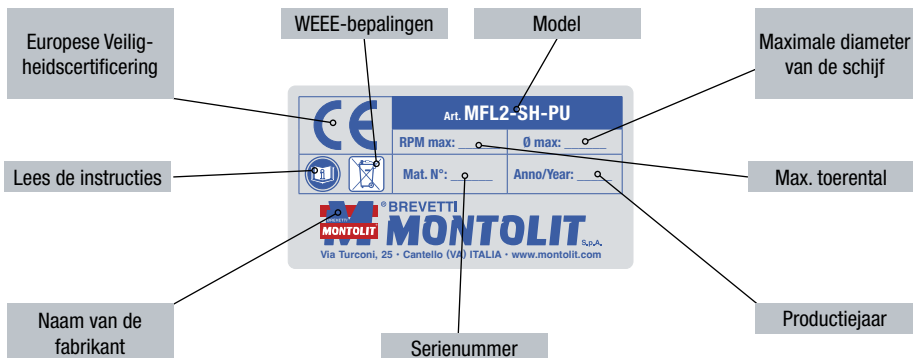

5 | VOORBEREIDING - ELEKTRISCHE STROOM

Art. MFL2-SH
Art. MFL2-SH-115V
Art. MFL2-SH-115V-UK



Art. MFL2-SH-PU
Art. MFL2-SH-PU-115V
Art. MFL2-SH-PU-115V-UK



LET OP!

- Controleer de intactheid van de kabel en de machine.
- Let op de spanning (V) en frequentie (Hz) die op de machine staan aangegeven.
- Maak voor het gebruik van een verlengsnoer uitsluitend gebruik van een stekker en stopcontact IP67 (2P +T) en kabel 3 x 2,5mm² van het type H07RN-F (max 5m lang).
- Controleer de situatie van het netsnoer: het mag niet de manoeuvres hinderen en het mag niet worden blootgesteld aan schokken of beschadigingen.
- Koppel de elektrische aansluiting los bij onderhoud of vervanging van de diamantslijpschijf.
- Voorkom dat de motor tijdens de verwerking wordt geforceerd.
- In alle gevallen van slecht functioneren van de machine een deskundige of onze technische dienst raadplegen.



6 | CORRECTE PLAATSING



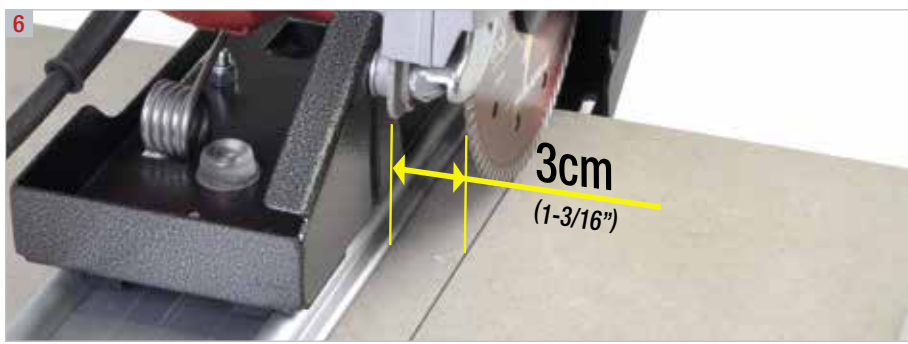
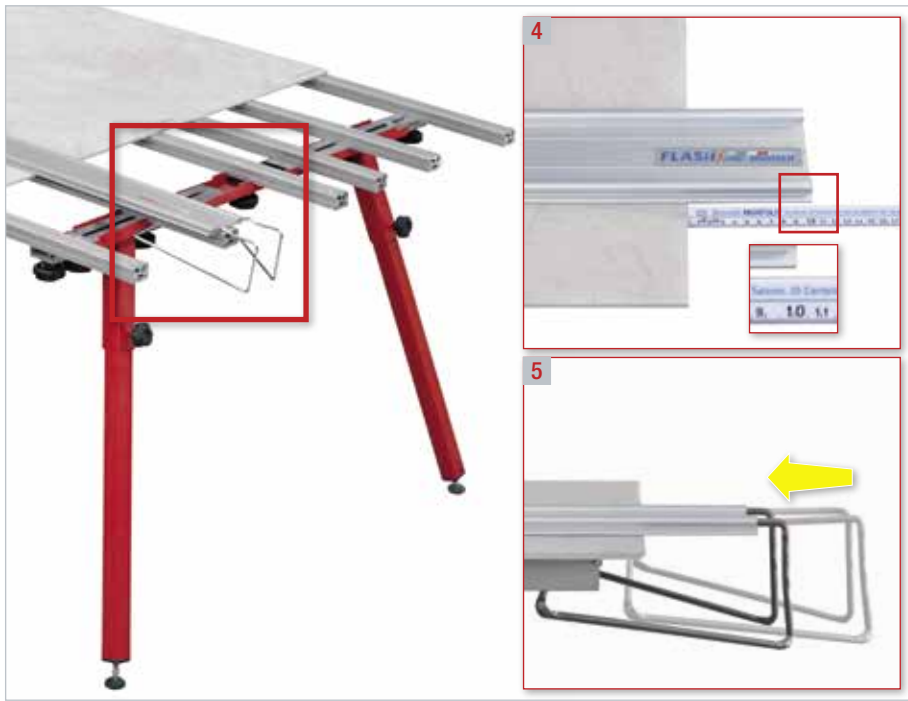



- De operator moet veilig en in balans gaan staan en zich tijdens de verwerking niet laten afleiden.
- De operator is altijd verantwoordelijk voor ongevallen die zich kunnen voordoen aan andere mensen of aan hun eigendommen.
- Laat niet toe dat andere personen de machine of de kabel aanraken. Ze moeten weg blijven van het werkgebied.
- Het is raadzaam om handschoenen en schoenen met anti-slip zolen te dragen. Lang haar moet bij elkaar worden gebonden of gebruik een beschermende baret. Draag een veiligheidsbril.
- Gebruik passende gehoorbescherming.
- Draag geen wijde kleding, voorwerpen of sieraden die verstrikt kunnen raken in de bewegende onderdelen.
- De werkruimte moet vlak, droog, vrij van obstakels, goed geventileerd en verlicht zijn.
- Gebruik de machine niet in de buurt van brandbare vloeistoffen of gassen.
- Houd de kabel uit de buurt van hoge temperaturen, olie en scherpe randen.
- **BELANGRIJK!** Altijd met een aangesloten afzuiginstallatie werken.

7 | CORRECTE GEBRUIK

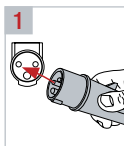



8 VERVANGING VAN DE DIAMANTSCHIJF

- Gebruik alleen diamantschijven met een diameter en type bepaald door Brevetti MONTOLIT.
- Voor een grotere precisie en besparing bij het snijden, kies de diamantschijf MONTOLIT die geschikt is voor het voorbestemd gebruik. Raadpleeg hiervoor de catalogus MONTOLIT.



! BELANGRIJK!

- Het diamantgereedschap en relatieve bevestigingssysteem moeten altijd in perfecte staat verkeren.
- Het is gevaarlijk diamantgereedschappen te gebruiken die te versleten, te excentriek zijn en/of microbarstjes vertonen op de diamantkroon.
- Indien het gereedschap niet snijdt, moet het geslepen worden met de speciale slijpstick MONTOLIT art. 395B.

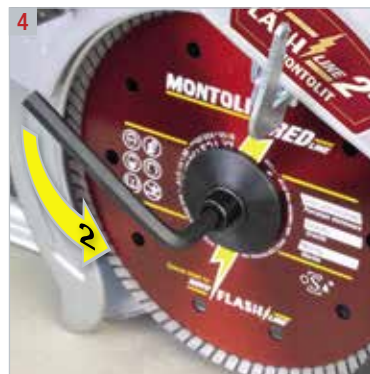
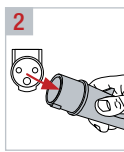
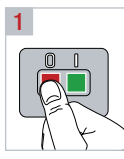

9 | PERIODIEKE REINIGING - REGULIER ONDERHOUD

- Voordat er wordt overgegaan tot reiniging, onderhoud of reparatie van de machine, evenals voorafgaand aan het vervoer, moet de machine worden uitgezet en moet de stekker worden losgekoppeld.
- De machine uitsluitend met stoffen doeken reinigen
- De machine niet reinigen met perslucht, water en/of reinigingsmiddelen.
- Regelmatig de kabels van de machine onderzoeken en als ze beschadigd zijn door de erkende technische dienst laten repareren.
- Houd de grepen droog, schoon en vrij van olie of vet.



LET OP!

Een beveiliging of een ander deel dat is beschadigd is moet goed worden gerepareerd of worden vervangen door de erkende technische dienst, tenzij anders vermeld in deze handleiding.

10 | BUITENWERKINGSTELLING

- Voer de periodieke reiniging en regulier onderhoud uit.
- Bewaar alles op een droge en veilige plaats en buiten het bereik van kinderen.

11 | ONTMANTELING VAN DE MACHINE

- Houd u aan de plaatselijke regelgeving voor het ontmantelen van elektrische producten.
- Door middel van een ecologische sloop is het mogelijk om waardevolle materialen terug te winnen.
- De elektrische onderdelen die voor de constructie worden gebruikt zijn volgens de voorschriften RoHS 2 (2011/65/EG).
- Neem voor meer informatie contact op met onze technische afdeling.



12 | HULPSTUKKEN

- De machine wordt geleverd met een sleutel, die moet worden gebruikt voor de montage/demontage van de schijf en met deze handleiding voor gebruik en onderhoud.

13 | GARANTIE

1 jaar geldig vanaf de datum van verkoop (factuur of pakbon of kassabon).

Schade als gevolg van niet-conform gebruik of normale slijtage is van deze garantie uitgesloten.

Brevetti MONTOLIT gebruikt en levert altijd materialen van topkwaliteit. Het gaat om een inzet van commerciële ernst en moraliteit, waardoor ons bedrijf boven de norm uitstijgt. De veiligheid en de garantie van het product vormen voor ons een bron van trots. Een operationele realiteit, niet alleen met woorden, maar ook met daadwerkelijke schriftelijke garanties. Wij verzekeren al onze producten immers tegen onvrijwillig veroorzaakte schade, als gevolg van toevallige gebeurtenissen, die optreden door een gebrek in constructie en fabricage van het product, ook na levering en op de markt brengen.



De beschrijvingen en illustraties zijn louter indicatief. De fabrikant behoudt zich het recht voor om, met behoud van de essentiële kenmerken van de hier beschreven en geïllustreerde modellen, op elk gewenst moment zonder voorafgaande kennisgeving de wijzigingen aan te brengen die zij nodig acht met het oog op verbetering of vanwege een vereiste van constructieve of commerciële aard. Elke gehele of gedeeltelijke reproductie van het werk in elk formaat en met alle middelen of werkwijzen, zowel mechanisch, fotografisch of elektronisch, zonder voorafgaande toestemming van Brevetti MONTOLIT S.p.A. Is verboden. Elk van de bovenstaande activiteiten kan leiden tot verdere strafvervolgning.

INSTRUKCJA OBSŁUGI



Nakaz



Zakaz



Zagrożenie



Należy uważnie przeczytać i przechować do dalszego użytku.

1 KRAJARKA ELEKTRYCZNA DO CIĘCIA NA SUCHO

- **WYŁĄCZNIE do obróbki płytek z porcelanowego gresu i materiałów kamiennych.**
- Wyłącznie do użytku profesjonalnego i z wykorzystaniem odpowiednich narzędzi MONTOLIT.
- UWAGA! Urządzenie gotowe do użycia, nie wprowadzać żadnych zmian.
- **Aby uzyskać dobrą jakość wykończenia materiału, należy szlifować powoli, chcąc wydłużyć żywotność urządzenia, nie stosować zbyt wielkiej siły nacisku na dysk.**

2

- Przed opuszczeniem zakładu produkcyjnego, Państwa maszyna została poddana szczegółowym próbom technicznym w celu zapewnienia jakości, bezpieczeństwa i wydajności produktu. Przestrzeganie podanych w niniejszej instrukcji zaleceń zapewni w normalnych warunkach roboczych długi okres eksploatacji maszyny.
- W celu uniknięcia wypadków i awarii należy uważnie zapoznać się z treścią niniejszej instrukcji przed przystąpieniem do obsługi maszyny.
- Nie należy nigdy usuwać lub modyfikować zabezpieczeń i osłon zainstalowanych przez producenta.
- Nie należy nigdy modyfikować żadnej części składowej maszyny.
- Ewentualne zmiany powinny być wykonane wyłącznie przez producenta.
- Należy używać wyłącznie oryginalnych części zamiennych.
- Firma Brevetti MONTOLIT nie ponosi odpowiedzialności za nieprzestrzeganie podanych zaleceń.

3 NALEŻY SKRUPULATNIE PRZESTRZEGAĆ PRZEPISÓW DOTYCZĄCYCH BEZPIECZEŃSTWA I HIGIENY PRACY

- Stosować środki ochrony indywidualnej słuchu. Poziom hałasu > 85dB (A)
- Poziom drgań został odczytany zgodnie z normą EN60745. Poziom drgań może wzrosnąć w razie braku prawidłowej konserwacji i/lub zużycia narzędzi.



4 TABLICZKA ZNAMIONOWA

Europejskie Certyfikaty bezpieczeństwa

Przepisy RAEE

Model

Maksymalna średnica tarczy

Zapoznać się z instrukcją

Art. MFL2-SH-PU

RPM max: 0 max:

Mat. N°: Anno/Year:

Max liczba obrotów

Nazwa producenta

BREVETTI MONTOLIT

Via Turconi, 25 - Cantello (VA) ITALIA - www.montolit.com

Rok produkcji

Numer fabryczny

5 | PRZYGOTOWANIE - ZASILANIE ELEKTRYCZNE

Art. MFL2-SH
Art. MFL2-SH-115V
Art. MFL2-SH-115V-UK



Art. MFL2-SH-PU
Art. MFL2-SH-PU-115V
Art. MFL2-SH-PU-115V-UK



UWAGA!

- Sprawdzić stan kabla i Krajarka elektryczna.
- Przestrzegać parametrów napięcia (V) i częstotliwości (Hz) wskazanych na Krajarka elektryczna.
- Do podłączenie przedłużacza należy używać wyłącznie wtyczki i gniazdka IP67 (2P+T) oraz przewodu 3 x 2,5mm² typu H 07 RN-F (max długość 5m).
- Sprawdzić rozmieszczenie przewodu zasilania: nie powinien przeszkadzać w poruszaniu się, jak również nie powinien być poddawany wstrząsom lub narażony na uszkodzenie.
- Odłączyć zasilanie elektryczne w razie przeprowadzania czynności konserwacyjnych lub wymiany tarczy diamentowej.
- Nie przeciążać silnika podczas obróbki.
- W razie usterek Krajarka elektryczna należy się zwrócić z prośbą o poradę do eksperta lub naszego Biura Technicznego.

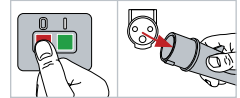

6 | PRAWIDŁOWE USTAWIENIE



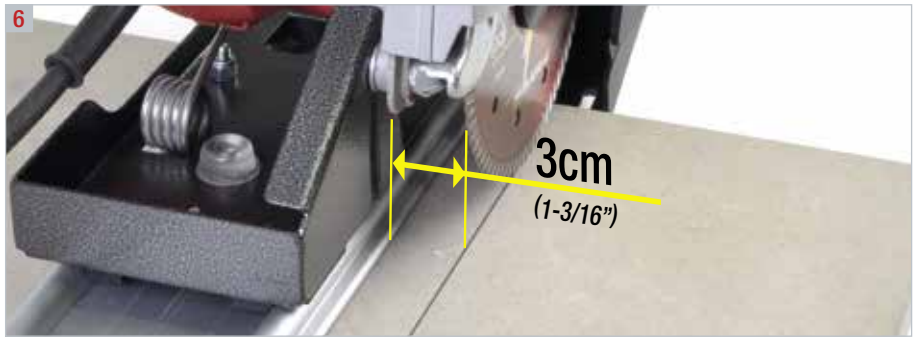
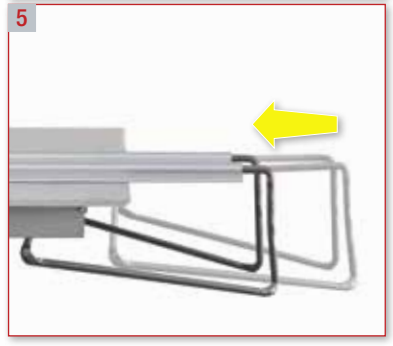



- Operator powinien przyjąć bezpieczną i stabilną pozycję i nie rozpraszać się podczas obróbki.
- Operator jest zawsze odpowiedzialny za wypadki, które mogą powstać w stosunku do innych osób i ich mienia.
- Nie dopuszcza się dotykania maszyny i przewodu przez inne osoby. Osoby postronne powinny znajdować się z daleka od strefy pracy.
- Zaleca się użycie rękawic i obuwia z podeszwą antypoślizgową. Długie włosy powinny być związane lub umieszczone pod ochronną czapką. Należy nosić ochronne okulary.
- Należy stosować odpowiednie środki chroniące słuch.
- Nie należy nosić obszernej odzieży, przedmiotów lub biżuterii, która mogłaby ulec wplątaniu do ruchomych elementów maszyny.
- Strefa robocza powinna być płaska, sucha, pozbawiona przeszkód, dobrze nawietrzona i oświetlona.
- Nie należy składować w pobliżu maszyny materiałów łatwopalnych lub wybuchowych.
- Przewód nie powinien być narażony na wpływ gorącej temperatury, oleju i ostrych krawędzi.
- **WAŻNE!** Pracować zawsze z podłączoną wentylacją ssącą.

7 | PRAWDŁOWE UŻYTKOWANIE

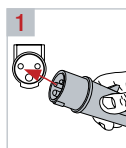

3



8 WYMIANIA TARCZY DIAMENTOWEJ

- Należy stosować tylko tarcze o średnicy i właściwościach ustalonych przez firmę Brevetti MONTOLIT.
- W celu uzyskania większej precyzji i oszczędności cięcia należy wybrać tarczę diamentową MONTOLIT specjalnie przeznaczoną do danej obróbki konsultując katalog MONTOLIT.



UWAGA WAŻNE!

- Tarcza wraz z systemem mocującym powinna zawsze znajdować się w optymalnych warunkach roboczych.
- Stosowanie nadmiernie zużytych narzędzi diamentowych, o nieprawidłowej mimosrodowości i/lub z mikro pęknięciami na koronie diamentowej.
- Jeżeli narzędzie nie wykonuje cięcia należy je odnowić stosując stosowny stick odnawiający MONTOLIT art. 395B.

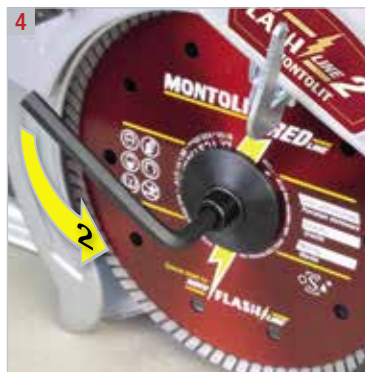
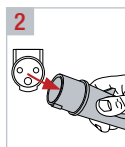
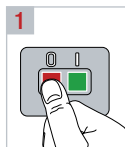

9 | OKRESOWE CZYSZCZENIE - KONSERWACJA ZWYKŁA

- Przed przystąpieniem do czyszczenia, konserwacji lub naprawy maszyny oraz jej przemieszczania należy odłączyć wtyczkę.
- Do czyszczenia maszyny używać wyłącznie ściereczek z tkaniny.
- Nie używać do czyszczenia maszyny sprężonego powietrza, wody i/lub środków czyszczących.
- Okresowo kontrolować przewody i, jeżeli byłyby uszkodzone, zlecić ich naprawę w autoryzowanym punkcie serwisowym.
- Dbać o czystość uchwytyłów usuwając olej, smar i wilgoć.

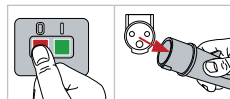

UWAGA!

Uszkodzony komponent lub zabezpieczenie powinno być prawidłowo naprawione lub wymienione w autoryzowanym punkcie serwisowym chyba, że w instrukcji podano inne wskazówki.

10 | WYŁĄCZENIE Z EKSPLOATACJI

- Należy wykonywać okresowe zabiegi konserwacyjne i czyszczące.
- Przechowywać maszynę w suchym, bezpiecznym miejscu z daleka od dzieci.

11 | DEMONTAŻ MASZYNY

- Należy przestrzegać miejscowych przepisów w zakresie likwidacji sprzętu elektrycznego.
- Stosując ekologiczny recykling można odzyskać niektóre, cenne materiały.
- Zainstalowany sprzęt elektryczny spełnia wymagania normy RoHS 2002/95/WE.
- W celu uzyskania dalszych informacji należy skontaktować się z naszym Działem Technicznym.



12 | AKCESORIA

- Maszyna jest dostarczana z jednym kluczem sześciokątnym do użycia podczas montażu/demontażu tarcza oraz z niniejszą instrukcją obsługi i konserwacji.

13 | GWARANCJA

Okres ważności 1 (jeden) rok od daty sprzedaży (faktura lub dowód dostawy lub paragon fiskalny). Usterki wynikające z nieprawidłowego użycia lub ze zwykłego zużycia materiału nie są objęte gwarancją.

Od zawsze spółka Brevetti MONTOLIT stosuje i dostarcza wysokiej jakości materiałów. Jest to obowiązek wynikający z powagi i moralności handlowej, który sprawia, że nasza firma zajmuje wysoką pozycję przewyższającą istniejący standard. Bezpieczeństwo i gwarancja jakości naszych wyrobów są naszą chlubą. Rzeczywistość operacyjna nie opierająca się o słowa, lecz bazująca się na prawdziwej pisemnej gwarancji. Nasze produkty są objęte gwarancją dotyczącą szkód powstałych w wyniku przypadkowego zdarzenia wynikającego z wady fabrycznej również po dostarczeniu i sprzedaniu produktu.



Dostarczone ilustracje i opisy mają charakter orientacyjny. Producent zastrzega sobie prawo do wprowadzenia uznanych za konieczne zmian do produkowanych przez siebie wyrobów, w każdej chwili i bez uprzedzenia, celem polepszenia warunków technicznych produktu lub z jakiegokolwiek innego powodu konstrukcyjnego lub handlowego.

Zabrania się częściowego lub całkowitego powielania treści niniejszej instrukcji przy użyciu jakiegokolwiek nośnika mechanicznego, fotograficznego lub elektrycznego bez uprzedniego pisemnego upoważnienia ze strony spółki Brevetti MONTOLIT S.p.A. Wzmiankowane czynności są objęte odpowiedzialnością karną za popełniony czyn.



INSTRUÇÕES DE UTILIZAÇÃO



Obrigação



Proibição



Perigo



Leia atentamente e conserve cuidadosamente.

1 CORTADORA ELÉCTRICA PARA USO A SECO

- **EXCLUSIVAMENTE** para o acabamento de ladrilhos de grés porcelânico e materiais pétreos.
- Somente para uso profissional e com o emprego de equipamentos dedicados MONTOLIT.
- **ATENÇÃO!!** Máquina pronta para a utilização, não modificar!
- Para obter um acabamento melhor e prolongar a vida útil da ferramenta avance lentamente e não force.

2

- Antes de abandonar a oficina de produção a máquina, a fim de garantir a sua qualidade, segurança e máxima eficiência, foi submetida a testes minuciosos. Observe atentamente as instruções contidas neste manual para garantir à máquina, em condições de uso normais, uma longa vida útil.
- Antes de utilizar a máquina leia atentamente este manual de instruções para prevenir acidentes e maus funcionamentos.
- Nunca modifique os reparos e protecções previstos pelo fabricante.
- Nunca modifique qualquer parte da máquina.
- Eventuais modificações podem ser realizadas somente pelo fabricante.
- Utilize somente peças sobressalentes originais.
- A empresa Brevetti MONTOLIT declina qualquer responsabilidade em caso de desrespeito destas prescrições.

3 OBSERVE ESCRUPULOSAMENTE AS NORMAS VIGENTES EM MATÉRIA DE HIGIENE E SEGURANÇA NO TRABALHO

- É obrigatório o uso de equipamentos de protecção auricular adequados. Ruído > 85 dB (A).
- O nível de vibrações foi detectado em conformidade com a norma EN 60745.



O nível de vibrações pode variar em função do estado de manutenção da máquina e do nível de desgaste das ferramentas.

4 PLACA DE IDENTIFICAÇÃO

The identification plate contains the following information:

- Certificação Europeia de Segurança:** CE mark.
- Disposições REEE:** REE symbol.
- Modelo:** Art. MFL2-SH-PU
- Diâmetro máximo do disco:** Ø max: _____
- Número máximo de rotações:** RPM max: _____
- Nome do fabricante:** BREVETTI MONTOLIT
- Número de série:** Mat. N°: _____
- Ano de fabrico:** Anno/Year: _____
- Leia as instruções:** Manual icon.
- Address:** Via Turconi, 25 - Cantello (VA) ITALIA - www.montolit.com

5 | PREPARAÇÃO - ALIMENTAÇÃO ELÉCTRICA

Art. MFL2-SH
Art. MFL2-SH-115V
Art. MFL2-SH-115V-UK



Art. MFL2-SH-PU
Art. MFL2-SH-PU-115V
Art. MFL2-SH-PU-115V-UK



ATENÇÃO!

- Verifique a integridade do cabo e da cortadora eléctrica.
- Respeite os níveis de tensão (V) e frequência (Hz) indicados na placa da cortadora eléctrica.
- Se houver necessidade de uma extensão eléctrica, utilize exclusivamente fichas e tomadas IP67 (2P+T) e cabos 3x2,5 mm² do tipo H07RN-F (comprimento máximo 5 m).
- Verifique a disposição do cabo de alimentação: o mesmo não deve interferir nas manobras ou estar sujeito a impactos ou danos.
- Interrompa o fornecimento de alimentação eléctrica em todos os casos de manutenção e/ou substituição do disco diamantado.
- Evite sobrecarregar o motor durante o trabalho.
- Em caso de mau funcionamento da cortadora eléctrica, dirija-se a um profissional competente ou ao nosso Departamento Técnico.



6 | CORRECTO POSICIONAMENTO



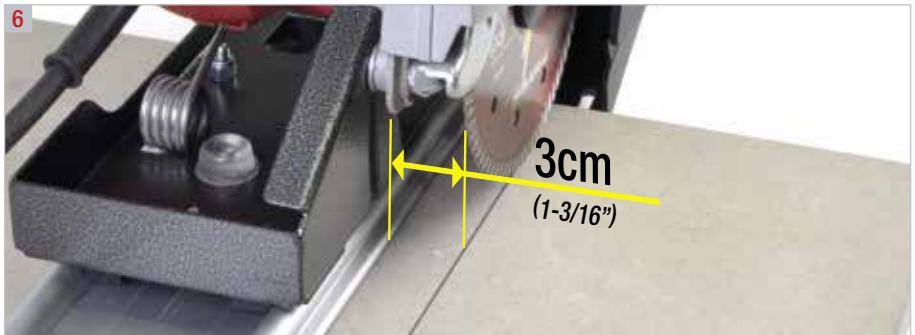
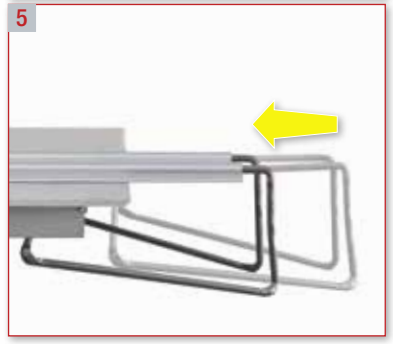



- O operador deve se posicionar em modo seguro e equilibrado e prestar sempre a máxima atenção durante os trabalhos.
- O operador é sempre responsável por eventuais acidentes que possam envolver outras pessoas ou bens de sua propriedade.
- Não permita que outras pessoas utilizem a máquina ou toquem no cabo. As pessoas não envolvidas devem ser mantidas afastadas da área de trabalho.
- Aconselha-se o uso de luvas e calçados com sola antiderrapante. Prenda firmemente eventuais cabelos compridos ou utilize um boné de protecção. Utilize também óculos de protecção.
- Utilize sempre protectores auriculares adequados.
- Não utilize roupas largas, acessórios ou jóias que possam ficar presos nos dispositivos móveis.
- A área de trabalho deve ser perfeitamente plana, seca, livre de obstáculos e bem ventilada e iluminada.
- Não utilize a máquina nas proximidades de líquidos inflamáveis ou gases.
- Mantenha o cabo ao abrigo de temperaturas elevadas, óleos e graxas e arestas vivas.
- **IMPORTANTE!** Trabalhe sempre com o sistema de aspiração conectado.

7 | CORRECTA UTILIZAÇÃO

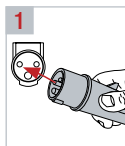



8 SUBSTITUIÇÃO DO DISCO DIAMANTADO

- Usar somente discos diamantados de diâmetro e de tipo estabelecido pela Brevetti MONTOLIT.
- Para uma maior precisão e economia de corte escolher o disco diamantado MONTOLIT específico ao uso consultando o catálogo MONTOLIT.



IMPORTANTE!

- O utensílio diamantado e o relativo sistema de fixação devem sempre estar em condições perfeitas.
- É perigoso utilizar diamantes com excessivo desgaste, excentricidade e/ou microfissuras na coroa diamantada.
- Caso o utensílio diamantado não corte deve ser reavivado utilizando um apropriado stick reavivador MONTOLIT art. 395B.

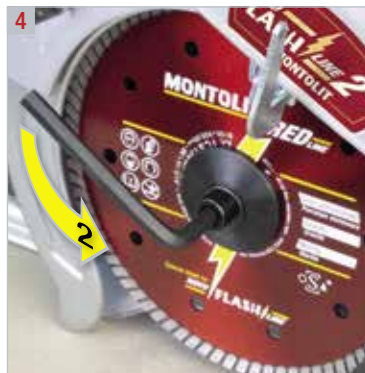
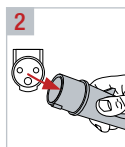
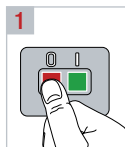

9 | LIMPEZA PERIÓDICA - MANUTENÇÃO ORDINÁRIA

- Antes de executar as operações de limpeza ou reparação, ou antes de um eventual transporte, a máquina deve ser desligada e a sua ficha desconectada.
- Para a limpeza da máquina utilize exclusivamente panos macios de tecido.
- Para a limpeza da máquina não utilize ar comprimido, água e/ou produtos detergentes.
- Inspeccione periodicamente os cabos da máquina e, ao detectar anomalias ou danos, solicite a sua reparação junto ao serviço técnico autorizado.
- Mantenha as pegas secas, limpas e livres de óleo ou graxa.

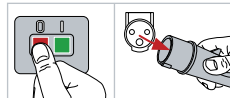

ATENÇÃO!

Uma protecção ou qualquer outra parte eventualmente danificada deve ser reparada ou substituída pelo serviço técnico autorizado, salvo diferente indicação aqui referida.

10 | COLOCAÇÃO FORA DE SERVIÇO

- Execute correctamente as operações de limpeza periódica e manutenção ordinária.
- Armazene o produto num local seco, seguro e fora do alcance das crianças.

11 | DESMANTELAMENTO DA MÁQUINA

- Cumpra rigorosamente as disposições locais em matéria de eliminação de produtos e resíduos eléctricos.
- Uma eliminação diferenciada e ecológica permitirá a recuperação dos materiais reutilizáveis.
- Os componentes eléctricos utilizados para o fabrico do produto estão em conformidade com a normativa RoHS 2 (2011/65/CE).
- Para maiores informações entre directamente em contacto com o nosso Departamento Técnico.



12 | ACESSÓRIOS

- A máquina é fornecida em conjunto com uma chave a utilizar para as operações de montagem/desmontagem do disco e com este manual de uso e manutenção.

13 | GARANTIA

Validade 1 (um) ano contado a partir da data de venda indicada na factura, nota de entrega ou nota fiscal. Defeitos decorrentes de uma utilização imprópria ou o desgaste natural estão excluídos desta garantia.

A Brevetti MONTOLIT sempre fornece e trabalha com materiais de primeira escolha. Trata-se de um compromisso de seriedade e moralidade comercial que eleva a nossa empresa acima dos padrões normais. Segurança e garantia do produto constituem uma fonte de orgulho para nós da Brevetti MONTOLIT. Uma realidade operacional que não baseia-se somente em palavras, mas também em garantias escritas reais. De facto, nós garantimos todos os nossos produtos contra danos involuntariamente causados, decorrentes de eventos acidentais e devidos a defeitos de projecto e fabrico, mesmo após a sua entrega e comercialização.



As descrições e as ilustrações são fornecidas a simples título exemplificativo. O fabricante reserva-se o direito, sem prejuízo das características essenciais dos modelos aqui descritos e ilustrados, de efectuar em seus produtos, a qualquer momento e sem aviso prévio, eventuais modificações consideradas necessárias para o seu aperfeiçoamento ou para atender a exigências de fabrico ou comerciais. É proibida a reprodução total ou parcial desta documentação em qualquer formato e por qualquer meio ou procedimento, seja mecânico, fotográfico ou electrónico, sem a autorização prévia da Brevetti MONTOLIT S.p.A.. Cada uma das actividades supracitadas pode levar a abertura de procedimentos penais.

INSTRUCȚIUNI DE UTILIZARE



Obligație



Interdicție



Pericol



Citiți și păstrați cu atenție.

1 | TĂIETOR ELECTRIC PENTRU UZ USCAT

- **EXCLUSIV** pentru prelucrarea plăcilor din gresie porțelanată și a materialelor lapidare.
- Doar pentru uz profesional și doar împreună cu uneltele MONTOLIT dedicate.
- **ATENȚIE!** Mașină pregătită pentru utilizare, nu manevrați incorect.
- Pentru o finisare îmbunătățită și o durată de funcționare îndelungată a sculei avansați lent și nu forțați.

2 |

- Înainte de a părăsi atelierul de producție, mașina dvs. a fost supusă unor testări aprofundate pentru garantarea calității, siguranței și eficienței produsului. Respectând atent instrucțiunile din prezentul manual, veți asigura durata îndelungată de funcționare a mașinii dvs. în condiții de utilizare normale.
- Înainte de a folosi mașina, citiți cu atenție acest manual de instrucțiuni pentru a evita accidentele sau defecțiunile.
- Nu manevrați greșit dispozitivele de protecție și aparaturile prevăzute de producător.
- Nu modificați în niciun mod nicio parte a mașinii.
- Eventualele modificări pot fi efectuate doar de producător.
- Folosiți doar piese de schimb originale.
- Brevetii MONTOLIT își declină orice răspundere în caz de nerespectare a instrucțiunilor.

3 | RESPECTAȚI ÎNDEAPOAPE TOATE NORMELE ÎN VIGOARE ÎN MATERIE DE IGIENĂ ȘI SECURITATE LA LOCUL DE MUNCĂ

- Este obligatorie folosirea echipamentelor individuale de protecție pentru auz. Nivelul zgomotului > 85dB (A)
- Nivelul vibrațiilor a fost măsurat conform normei EN60745.



Când mașina nu este întreținută adecvat și/sau uneltele sunt uzate sau deteriorate, nivelul vibrațiilor poate diferi.

4 | PLĂCUȚĂ DE IDENTIFICARE

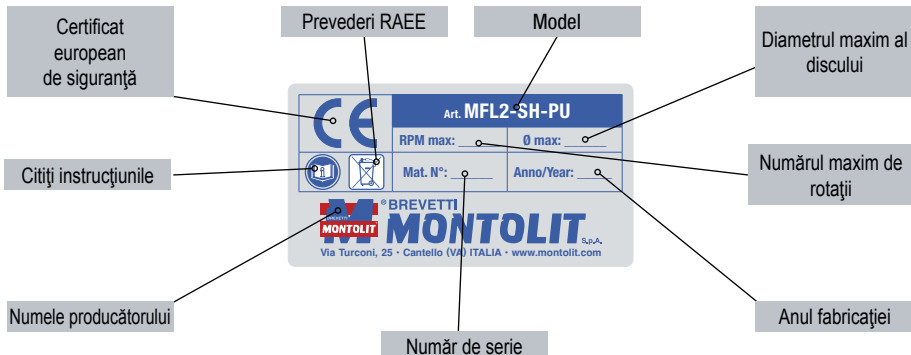

5 | PREGĂTIRE - ALIMENTARE ELECTRICĂ

Art. MFL2-SH
Art. MFL2-SH-115V
Art. MFL2-SH-115V-UK



Art. MFL2-SH-PU
Art. MFL2-SH-PU-115V
Art. MFL2-SH-PU-115V-UK



ATENȚIE!

- Verificați integritatea cablului și a tăietor electric.
- Respectați tensiunea (V) și frecvența (Hz) indicate pe tăietor electric.
- Pentru utilizarea unui prelungitor, folosiți exclusiv ștecherul și priza IP67 (2P+T) și cablul 3 x 2,5mm² de tip H07RN-F (lungime max 5m).
- Verificați dispunerea cablului de alimentare: nu trebuie să blocheze manevrele, nu trebuie să fie supus șocurilor sau deteriorării.
- Întrerupeți alimentarea electrică în caz de întreținere sau pentru înlocuirea discului diamantat.
- Evitați forțarea motorului în timpul prelucrării.
- În caz de defecțiuni pe tăietor electric, consultați un expert sau biroul nostru tehnic.



6 | POZIȚIONAREA CORECTĂ



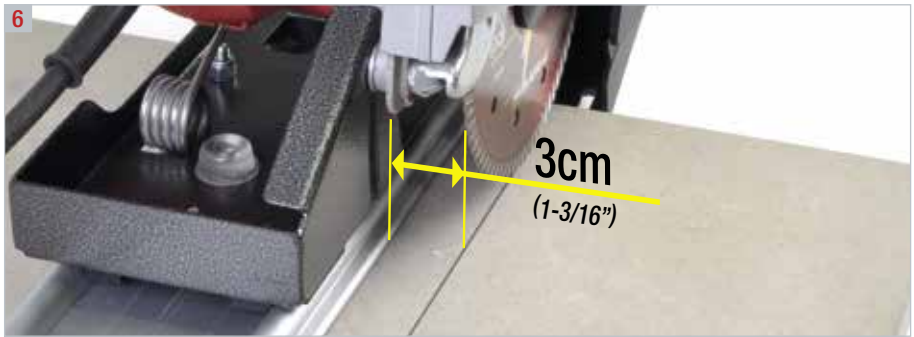
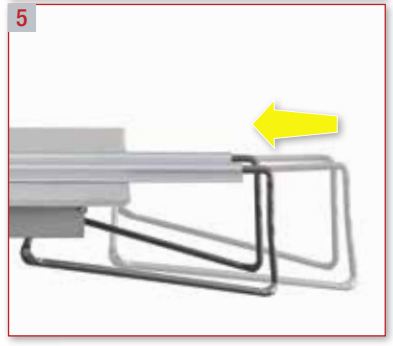

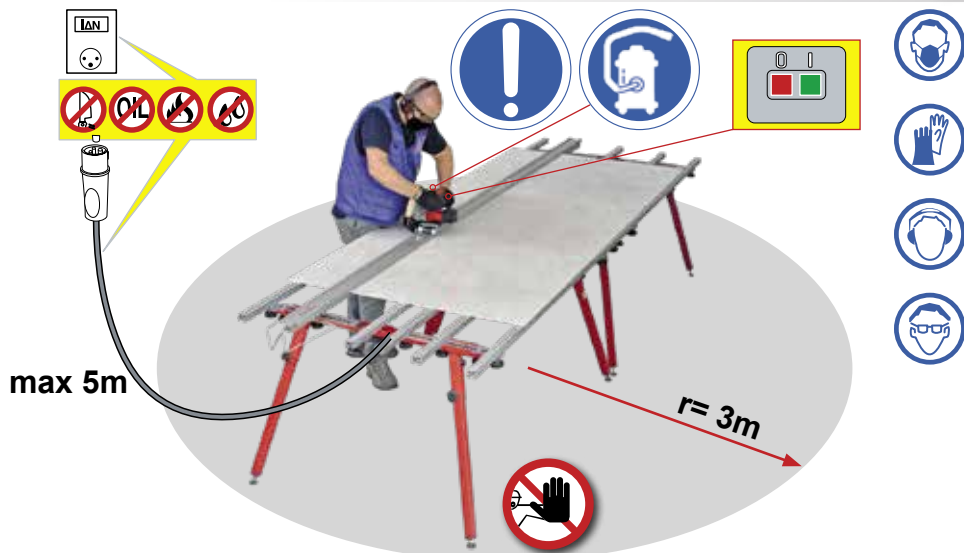

- Operatorul trebuie să se poziționeze în mod sigur și echilibrat și să nu fie distras în timpul lucrului.
- Operatorul este mereu responsabil pentru accidentele suferite de alte persoane sau de daunele aduse proprietății acestora.
- Nu permiteți altor persoane să atingă mașina sau cablul. Trebuie să le țineți la distanță de zona de lucru.
- Se recomandă folosirea mănușilor și a încălțămintei cu talpă anti-alunecare. Dacă aveți părul lung, trebuie să-l prindeți sau să folosiți o beretă de protecție. Utilizați ochelari de protecție.
- Folosiți protecții adecvat pentru auz.
- Nu folosiți haine largi, obiecte sau bijuterii care se pot prinde în dispozitivele în mișcare.
- Zona de lucru trebuie să fie plană, uscată, fără obstacole, bine ventilată și iluminată.
- Nu folosiți mașina în apropierea lichidelor inflamabile sau a gazelor.
- Feriți cablul de temperaturile ridicate, de ulei și de marginile ascuțite.
- **IMPORTANT!** Lucrați întotdeauna cu aspirația conectată.

7 | UTILIZAREA CORECTE

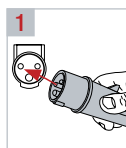



8 ÎNLOCUIREA DISCULUI DIAMANTAT

- Folosiți numai discuri diamantate cu diametrul și tipul stabilit de către Brevetti MONTOLIT.
- Pentru o mai mare precizie și o mare economie a tăieturii alegeți discul diamantat MONTOLIT corespunzător consultând catalogul MONTOLIT.



IMPORTANT!

- Ustensila diamantată și relativul sistem de fixare trebuie să fie în condiții perfecte.
- Este periculos să folosiți ustensilele diamantate cu uzură excesivă, excentrice și/sau cu microfisuri pe coroana diamantată.
- În cazul în care discul diamantat nu taie va trebui să îl ascuțiți utilizând bagheta abrazivă MONTOLIT art. 395B.

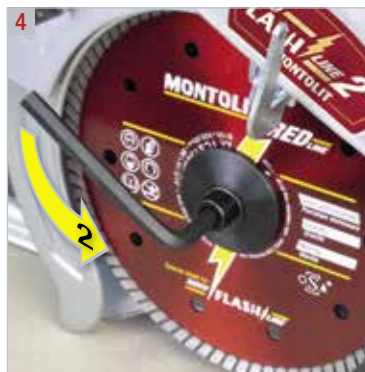
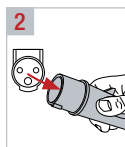
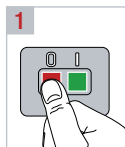

9 | CURĂȚAREA PERIODICĂ - ÎNȚREȚINEREA ORDINARĂ

- Înainte de a efectua curățarea, întreținerea sau reparația mașinii, precum și înainte de transport, mașina trebuie oprită și scoasă din priză.
- Pentru curățarea mașinii, folosiți doar cârpe din stofă.
- Pentru curățarea mașinii, nu utilizați aer comprimat, apă și/sau detergenți.
- Examinați periodic cablurile mașinii, și dacă sunt deteriorate, solicitați reparația acestora de către serviciul tehnic autorizat.
- Mențineți mânerele uscate, curate și fără ulei sau unsoare.

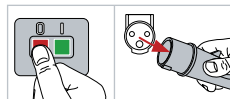

ATENȚIE!

Un dispozitiv de protecție sau altă parte deteriorată trebuie reparată corect sau înlocuită de serviciul tehnic autorizat, cu excepția unor prevederi contrare din prezentul manual.

10 | SCOATEREA DIN FUNCȚIUNE

- Efectuați curățarea periodică, întreținerea ordinară.
- Depozitați totul într-un loc uscat, sigur și ferit de copii.

11 | ELIMINAREA MAȘINII

- Respectați prevederile locale pentru eliminarea produselor electrice.
- Prin casarea ecologică se pot recupera materiale valoroase.
- Componentele electrice folosite pentru fabricare respectă norma RoHS 2 (2011/65/CE).
- Pentru informații suplimentare contactați biroul nostru tehnic.



12 | ACCESORII

- Mașina este furnizată împreună cu o cheie folosită pentru montarea/demontarea discului și cu prezentul manual de utilizare și întreținere.

13 | GARANȚIE

Valabilitate 1 (an) începând cu data de vânzare (factură, notă de livrare sau chitanță fiscală). Defecțiunile datorate utilizării inadecvate sau uzurii normale sunt excluse din prezenta garanție.

Brevetti MONTOLIT folosește și furnizează materiale de cea mai bună calitate. Este vorba despre seriozitate și moralitate comercială care face ca firma noastră să se ridice peste nivelul standardelor. Siguranța și garanția produsului reprezintă un motiv de mândrie pentru noi. O realitate funcțională care nu se bazează doar pe cuvinte, ci și pe garanții reale scrise. Altfel, asigurăm toate produsele noastre împotriva daunelor produse involuntar ca urmare a unui accident cauzat de un defect de proiectare și fabricare a produsului chiar și după livrare și comercializare.



Descrierile și ilustrațiile au doar rol indicativ. La Casa își rezervă dreptul, fără a aduce atingere caracteristicilor esențiale ale modelelor descrise și ilustrate aici, de a aduce propriilor produse, în orice moment, și fără notificare preliminară, eventuale modificări considerate necesare pentru îmbunătățire sau din considerente de ordin constructiv sau comercial. Este interzisă orice reproducere totală sau parțială a manualului în orice format și prin orice mijloc, mecanic, fotografic sau electronic, fără autorizația preliminară a MONTOLIT S.p.A. Fiecare dintre activitățile susmenționate poate conduce la demararea de proceduri penale.



BRUKSANVISNING



Påbud



Förbud



Fara



Läs dessa anvisningar noggrant och spara dem för framtida bruk.

1 ELEKTRISK FRÅS FÖR TORR BEARBETNING

- **ENDAST** för bearbetning av plattor i stengods och andra stenmaterial.
- Endast för professionellt bruk och endast med till syftet avsedda verktyg från MONTOLIT.
- **OBSERVERA!** Maskinen är redo för användning, mixtra inte med den.
- Genom att arbeta långsamt och inte forcera får man en bättre ytbehandling och en ökad verktygslivslängd.

2

- Innan maskinen lämnade tillverkarens verkstad genomgick den grundliga provkörningar för att säkerställa dess kvalitet, säkerhet och effektivitet.
Genom att noggrant följa anvisningarna i denna bruksanvisning och genom att använda maskinen under normala funktionsvillkor säkerställer ni en lång verktygslivslängd för er maskin.
- Läs denna bruksanvisning noggrant innan ni börjar använda maskinen, i syfte att förhindra olyckor eller felfunktion.
- Mixtra inte med de skydd och säkerhetsanordningar tillverkaren förutsätter.
- Utför inte några som helst ändringar på någon av maskinens delar.
- Eventuella ändringar får endast utföras av tillverkaren.
- Använd endast originalreservdelar.
- Brevetti MONTOLIT avsäger sig allt ansvar om dessa anvisningar inte följs.

3 FÖLJ NOGGRANT AKTUELLA STANDARDER GÄLLANDE HYGIEN OCH SÄKERHET PÅ ARBETSPLATSEN.

- Det är obligatoriskt att använda personlig skyddsutrustning till skydd för hörseln. Bullernivå > 85dB (A)
- Vibrationsnivån har avkänts i enlighet med standard SS-EN60745.



Om maskinen inte underhålls på korrekt sätt och/eller om verktygen är slitna eller skadade kan vibrationsnivån skilja sig från de angivna värdena.

4 MÄRKPLÅT

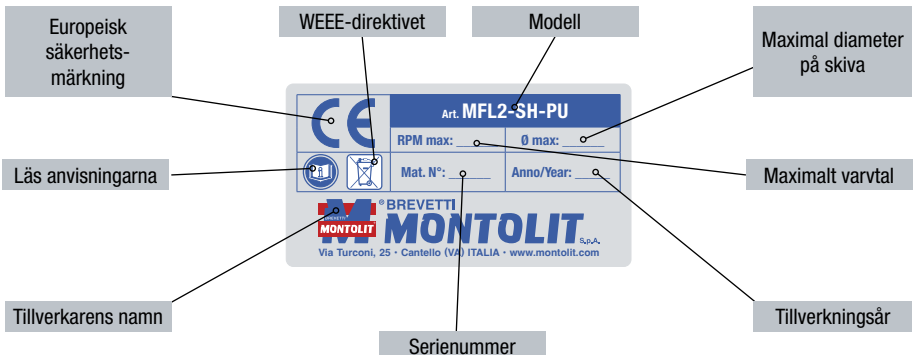

5 | FÖRBEREDELSE - ELEKTRISK STRÖMTILLFÖRSEL

Art. MFL2-SH
Art. MFL2-SH-115V
Art. MFL2-SH-115V-UK



Art. MFL2-SH-PU
Art. MFL2-SH-PU-115V
Art. MFL2-SH-PU-115V-UK



OBSERVERA!

- Kontrollera att såväl sladd som maskin är i oskadat skick.
- Respektera de värden för spänning (V) och frekvens (Hz) som finns angivna på maskinen.
- Vid användning av förlängningssladd ska man uteslutande använda kontakt och uttag med skyddsklass IP67 (2P+T) och 3 x 2,5mm² kabel av typen H07RN-F (maximal längd 5m).
- Kontrollera strömsladdens placering: den får inte vara i vägen eller utsättas för stöt eller skada.
- Koppla bort den elektriska strömtillförseln under underhållsarbete och vid byte av diamantskivan.
- Undvik att överbelasta motorn under bearbetning.
- Vid felfunktion på maskinen ska man kontakta en fackman eller vår tekniska serviceavdelning.



6 | KORREKT PLACERING



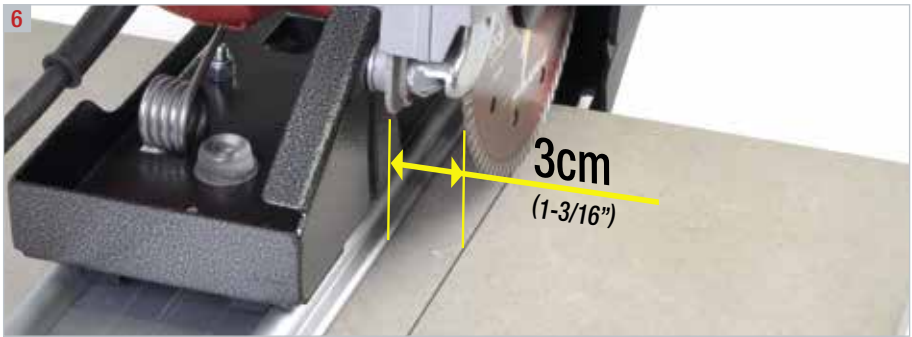



- Operatören ska stå stadigt och balanserat och inte låta sig distraheras under arbetet.
- Operatören är alltid ansvarig för olyckor som andra personer eller deras egendom kan bli föremål för.
- Låt inga andra personer röra vid maskinen eller sladden. Håll andra personer på behörigt avstånd från arbetsområdet.
- Vi rekommenderar att man bär handskar och skor med halkskyddssula. Långt hår bör sättas upp eller hållas på plats med ett hårskydd. Bär skyddsglasögon.
- Bär lämpliga hörselskydd.
- Bär inte vida kläder eller föremål/smycken som kan fastna i delar i rörelse.
- Arbetsområdet ska vara plant, torrt, fritt från hinder, ordentligt ventilerat och upplyst.
- Använd inte maskinen i närheten av brännbara vätskor eller vid förekomst av gaser.
- Skydda sladden mot höga temperaturer, olja och vassa kanter.
- **VIKTIGT!** Se till att sugsystemet är igång under alla bearbetningar.

7 | KORREKT ANVÄNDNING

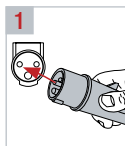



8 UTBYTE AV DIAMANTKLINGAN

- Använd endast diamentklingor med den diameter och av den typ som bestäms av Brevetti MONTOLIT.
- För större precision och hushållning vid kapningen välj den MONTOLIT diamentklingan som är specifikt utformad för detta bruk och rådgör med MONTOLIT katalogen.



VIKTIGT!

- Diamantredskapet och det tillhörande fästsystemet måste alltid vara i perfekt skick
- Det är farligt att använda diamentredskap med överdrivet slitage, excentricitet och/eller mikro-sprickor på diamentkronan.
- Ifall redskapet inte skulle kapa är det nödvändigt att ge den nya krafter genom att använda den tillhörande MONTOLIT poleringsstift art. 395B.

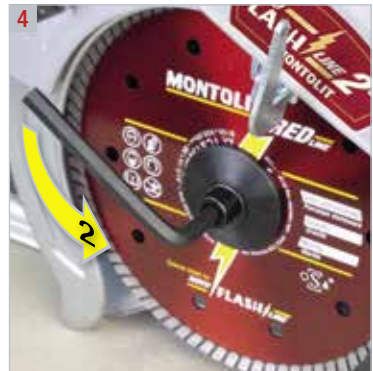

9 | REGELBUNDEN RENGÖRING - NORMALT UNDERHÅLL

- Innan man påbörjar rengöring, underhållsarbete, reparation eller förflyttning av maskinen ska den stängas av och sladden kopplas ur.
- Använd uteslutande tygtrasor vid rengöring av maskinen.
- Använd inte komprimerad luft, vatten och/eller rengöringsmedel vid rengöring av maskinen.
- Undersök regelbundet maskinens kablar och lämna dem till en behörig servicetekniker för reparation om du upptäcker skada.
- Håll handtagen torra, rena och fria från olja och fett.

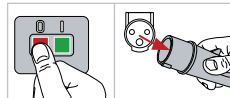

OBSERVERA!

Om ett skydd eller någon annan maskindel har skadats måste den repareras eller bytas ut av behörig teknisk service, om inget annat anges i denna bruksanvisning.

10 | TA UR DRIFT

- Genomför det regelbundna rengöringsarbetet och det normala underhållet.
- Magasinera på en torr och säker plats utom räckhåll från barn.

11 | AVYTTRA MASKINEN

- Följ lokala bestämmelser för avyttring av elektriska produkter.
- En ekologisk skrotning möjliggör återvinning av värdefulla material.
- De elektriska komponenter som använts vid tillverkning av maskinen överensstämmer med direktiv RoHS 2 (2011/65/EU).
- För ytterligare information ber vi att ni kontaktar vår tekniska avdelning.



12 | TILLBEHÖR

- Maskinen är vid leverans försedd med en nyckel som ska användas för att montera/hedmontera skivan. Leveransen omfattar också denna bruks- och underhållsanvisning.

13 | GARANTI

Giltig 1 () år med start från inköpsdatum (faktura eller följesedel eller kassakvitto). Skador som uppstått på grund av felaktig användning eller normalt slitage omfattas inte av garantin.

Vi på Brevetti MONTOLIT har alltid använt oss av och levererat förstklassiga material. Det handlar om ett seriöst åtagande och ett moraliskt ansvar som höjer vårt företag över mängden. Vår produktsäkerhet och garanti är något vi är stolta över. En operativ verklighet som är mer än bara ord - vi lämnar skriftlig garanti på den. Vi försäkrar nämligen alla våra produkter mot oavsiktliga skador som följd av olyckor vilka uppstått på grund av tillverknings- och fabriktionsfel på produkten, även efter att den levererats och salutförts.



Beskrivningar och bilder tillhandahålls endast i informationssyfte. Företaget förbehåller sig rätten att när som helst och utan föregående meddelande - dock utan att de grundläggande specifikationerna för de beskrivna modellerna påverkas - utföra sådana ändringar på produkterna som företaget anser nödvändiga i syfte att förbättra dem, eller för att uppfylla andra konstruktions- eller handelsvillkor. All total eller partiell kopiering av detta dokument, oavsett format och metod - mekanisk, fotografisk eller elektronisk - är förbjuden utan föregående tillstånd från Brevetti MONTOLIT S.p.A. Alla ovannämnda handlingar kan dela till straffrättsliga förfaranden.

NAVODILA ZA UPORABO



Navodila pozorno preberite in shranite.

1 ŽAGA ZA SUHO REZANJE

- **IZKLJUČNO** za rezanje porcelanskih keramičnih ploščic in kamnitih materialov.
- Le za profesionalno uporabo in izključno z namenskim priborom MONTOLIT.
- **POZOR!** Stroj je pripravljen za uporabo, ne posegajte vanj.
- **Za boljše obdelavo in daljšo življenjsko dobo orodja se pomikajte počasi in brez sile.**

2

- Pred odpremo iz proizvodnega obrata je vaš stroj prestal temeljite preglede, da bi bilo mogoče zagotoviti njegovo kakovost, varnost in učinkovitost.
S strogim upoštevanjem navodil iz tega priročnika boste zagotovili dolgo življenjsko dobo vašega stroja, pod pogojem uporabe v normalnih razmerah.
- Pred uporabo stroja pozorno preberite ta uporabniška navodila, da se izognete nesrečam ali nepravilnemu delovanju.
- Nikakor ne posegajte v ščitnike in varovala, ki jih je predvidel proizvajalec.
- Sestavnih delov stroja nikakor ne predelujte.
- Morebitne predelave lahko izvede le proizvajalec.
- Uporabljajte le originalne nadomestne dele.
- Podjetje Brevetti MONTOLIT zavrača vsakršno odgovornost v primeru neupoštevanja teh opozoril.

3 STROGO UPOŠTEVAJTE VELJAVNE PREDPISE S PODROČJA HIGIENE IN VARNOSTI PRI DELU.

- Obvezna je uporaba osebne varovalne opreme za zaščito sluha. Hrup > 85 dB (A)
- Raven vibracij je bila izmerjena v skladu s standardom EN 60745.



V primeru, da stroj ni bil deležen ustreznega vzdrževanja oz. v primeru obratovanja s poškodovanim ali izrabljenim orodjem, se lahko stopnja vibracij spremeni.

4 NAPISNA TABLICA

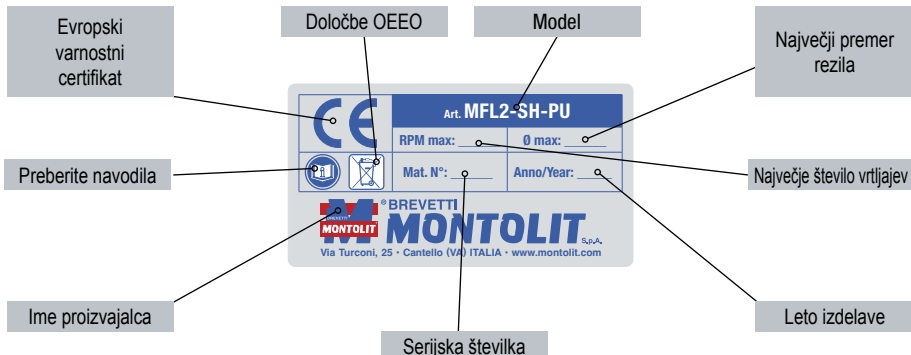

5 | PRIPRAVA - ELEKTRIČNO NAPAJANJE

Art. MFL2-SH
Art. MFL2-SH-115V
Art. MFL2-SH-115V-UK



Art. MFL2-SH-PU
Art. MFL2-SH-PU-115V
Art. MFL2-SH-PU-115V-UK



POZOR!

- Prepričajte se, da je kabel brusilke nepoškodovan.
- Upoštevajte napetost (V) in frekvenco (Hz), ki sta navedeni na brusilki.
- Če je potreben podaljšek, uporabite izključno vtič in vtičnico IP67 (2P+T) ter kabel 3 x 1,5 mm² tip H07R-N-F (dolžine največ 5 m).
- Preverite lego napajalnega kabla, ki ne sme ovirati gibanja ter ne sme biti izpostavljen udarcem ali poškodbam.
- V primeru kakršnih koli vzdrževalnih del in pri zamenjavi diamantne brusne plošče izključite električno napetost.
- Med delom ne preobremenjujte motorja.
- V primeru nepravilnega delovanja brusilke se obrnite na strokovnjaka ali na tehnično službo proizvajalca.



6 | PRAVILNA NAMESTITEV



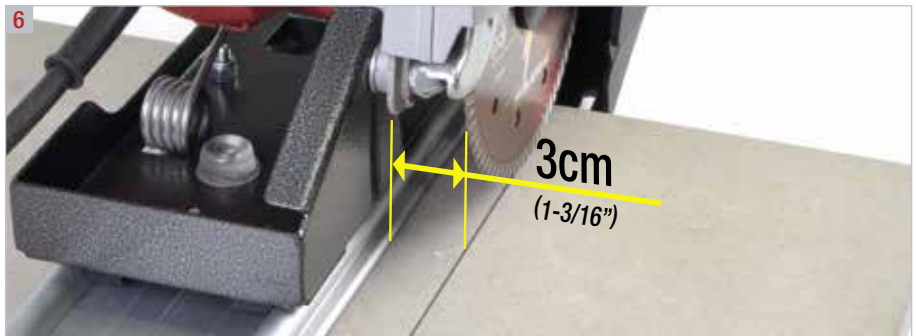
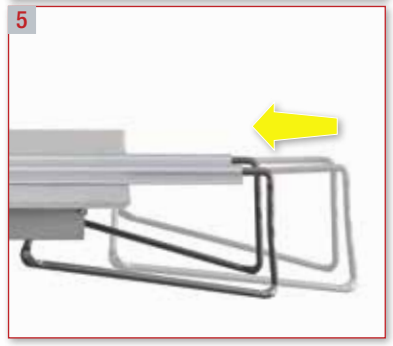

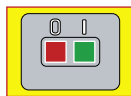

največ 5 m

$r = 3\text{m}$

- Upravljalnik mora biti postavljen varno in uravnoteženo ter med delom ne sme biti raztresen.
- Upravljalnik je vselej odgovoren za nesreče, ki se lahko pripetijo drugim osebam ali njihovemu imetju.
- Drugim osebam se ne sme dovoliti, da bi se dotikale stroja ali kabla. Preprečiti je treba vstop drugim osebam v delovno območje.
- Svetuje se uporaba rokavic in obutve z nedrsečim podplatom. Dolge lase je treba speti ali uporabljati zaščitno kapo. Uporabljati je treba zaščitna očala.
- Uporabljati je treba ustrezno zaščito za sluh.
- Ne sme se nositi ohlapnih oblačil ali predmetov oziroma nakita, ki se lahko zapletejo v gibljive dele.
- Delovno območje mora biti ravno, suho, brez ovir, dobro prezračeno in osvetljeno.
- Prepovedana je uporaba stroja v bližini vnetljivih tekočin ali plinov.
- Kabel je treba zaščititi pred visokimi temperaturami, oljem in ostrimi robovi.
- **POMEMBNO!** Med uporabo mora biti odsesovalni sistem vselej vključen.

7 | PRAVILNA UPORABA

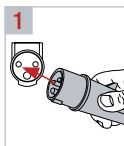



8 ZAMENJAVA DIAMANTNE REZALNE PLOŠČE

- Uporabljajte samo diamantne rezalne plošče premera in tipa, kot jih določa Bre-vetti MONTOLIT.
- Za varčno in natančno precizirano rezanje izberite ustrezno MONTOLIT diamantno ploščo tako, da najprej proučite katalog MONTOLIT.



POMEMBNO!

- Diamantna rezalna plošča in izvedba njene pritrditve morata biti vedno brezhibni.
- Diamantna rezalna ploščica, ki je preveč izrabljena, ekscentrična in/ali ima mikro praske na diamantni kroni, je nevarna.
- V primeru, da rezalna ploščica ne reže, jo je potrebno nabrusiti z ustreznim MONTOLIT brusom (art. 395B)

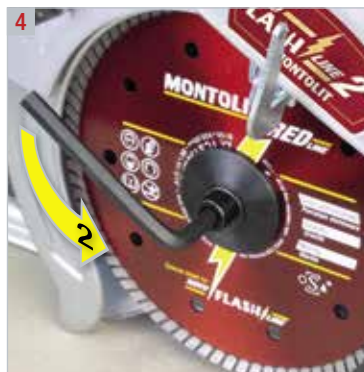
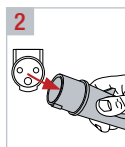
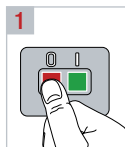

9 | REDNO ČIŠČENJE - REDNO VZDRŽEVANJE

- Pred čiščenjem, vzdrževalnimi deli ali popravili, kakor tudi pred prevozom stroja, je treba slednjega ugasniti in iztakniti vtič napajalnega kabla iz omrežne vtičnice.
- Za čiščenje stroja uporabljajte izključno krpe iz blaga.
- Stroja ne čistite z stisnjen zrak, vodo in/ali čistili.
- Redno preverjajte kable stroja in če opazite, da so poškodovani, naj jih pooblaščen servisler popravi.
- Ročaji naj bodo suhi, čisti in brez olja ali masti.

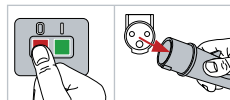

POZOR!

Če se ščitnik ali kateri drugi sestavni del poškoduje, naj ga pooblaščen servisler pravilno popravi ali zamenja, razen če je v tem uporabniškem priročniku drugače navedeno.

10 | DOKONČNO PRENEHANJE UPORABE STROJA

- Opravite redno čiščenje in vzdrževanje.
- Vse sestavne dele shranite v suhem in varnem prostoru, zunaj dosega otrok.

11 | RAZSTAVITEV STROJA

- Upoštevajte lokalne določbe glede odlaganja elektronske opreme.
- Z okolju prijaznim odlaganjem sestavnih delov stroja lahko dragocene materiale recikirate.
- Električne komponente, uporabljene pri izdelavi stroja, izpolnjujejo zahteve Direktive RoHS 2 (2011/65/ES).
- Za podrobnejše informacije se obrnite na našo tehnično službo.



12 | DODATNA OPREMA

- Stroju sta priložena ključ za vpetje/izpetje rezalne plošče in ta priročnik z navodili za uporabo in vzdrževanje.

13 | JAMSTVO

Jamstvo velja 1 (eno) leto od datuma prodaje (potrdilo o nakupu, račun ali dobavnica). To jamstvo ne zajema okvar, ki so posledica nepravilne uporabe ali normalne obrabe.

Podjetje Brevetti MONTOLIT od vselej uporablja in izdeluje prvovrstne materiale. To je zaveza resnosti in poslovni etiki, zaradi katere je naše podjetje vrhunsko. Varnost in jamstvo izdelka sta za nam v ponos. Pri tem pa ne gre le za besede, temveč tudi za prava pisna jamstva. Za vse naše izdelke namreč dajemo jamstvo za primer nenamernih poškodb, ki so posledica naključnega dogodka, nastalega zaradi napake v izdelavi izdelka tudi po dobavi in dajanju na trg.



Opisi in slike so zgolj informativni. Proizvajalec si pridržuje pravico, da kadarkoli in brez vnaprejšnjega obvestila izvede spremembe svojih izdelkov, za katere meni, da so potrebne zaradi izboljšanja ali kakršnih koli konstrukcijskih ali tržnih potreb, brez poseganja v bistvene značilnosti opisanih in prikazanih modelov. Prepovedano je razmnoževanje tega dokumenta, delno ali v celoti, v kakršni koli obliki in s kakršnimi koli sredstvi ali postopki, tako mehanskimi, kot fotografskimi ali elektronskimi, brez vnaprejšnjega dovoljenja podjetja Brevetti MONTOLIT S.p.A. Vsako od zgoraj navedenih dejanj se lahko kazensko preganja.

UPUTE ZA UPORABU



Obaveza



Zabrana



Opasnost



Pažljivo pročitajte i sačuvajte.

1 ELEKTRIČNI MAŠINA ZA SUVU UPOTREBU

- **ISKLUČIVO** za obradu pločica od porcelana i kamenih materijala.
- Samo za profesionalnu upotrebu i samo sa namenjenim alatom MONTOLIT.
- **POZOR!** Stroj spreman za upotrebu, nemojte ga menjati.
- **Za bolju završnu obradu i duže trajanje alata, pomerajte ga polako i bez primene sile.**

2

- Pre nego što napustite proizvodno postrojenje, vaša mašina je prošla obimno testiranje kako bi osigurali kvalitet, sigurnost i efikasnost proizvoda.
Kako bi osigurali dug život uređaja u normalnim uslovima upotrebe pažljivo sledite uputstva sadržana u ovom priručniku.
- Pre upotrebe mašine pažljivo pročitajte ovaj priručnik kako biste izbegli nesreće ili kvarove.
- Nemojte dirati zaštitne i štitnike koje je predvideo proizvođač.
- Nemojte menjati, na bilo koji način, bilo koji deo mašine.
- Moguće promene može izvršiti samo proizvođač.
- Koristite samo originalne rezervne delove.
- Kompanija Brevetti MONTOLIT odbija bilo koju odgovornost u slučaju nepoštovanja navedenih uputstava.

3 STROGO PRATITE VAŽEĆE PROPISE O HIGIJENI I BEZBEDNOSTI NA RADU

- Obavezna je upotreba individualnih uređaja za zaštitu sluha. Nivo buke > 85dB (A)
- Nivo vibracija je određen prema EN60745.



Ako se mašina ne održava pravilno i/ili su alati istrošeni ili oštećeni, nivo vibracija se može razlikovati.

4 IDENTIFIKACIJSKA PLOČICA

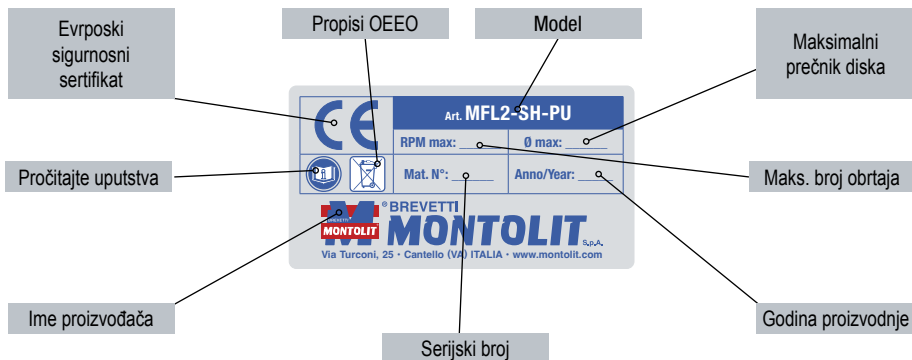

5 | PRIPREMA - ELEKTRIČNO NAPAJANJE

Art. MFL2-SH
Art. MFL2-SH-115V
Art. MFL2-SH-115V-UK



Art. MFL2-SH-PU
Art. MFL2-SH-PU-115V
Art. MFL2-SH-PU-115V-UK



PAŽNJA!

- Proverite ispravnost kablai i električnog rezača.
- Poštujte napon (V) i frekvenciju (Hz) navedene na električnog rezača.
- Za upotrebu produžnog kabla, koristite samo IP67 utikač i utičnicu (2F+Z) i kabl 3 x 2,5mm² tipa H07RN-F (maksimalna dužina 5m).
- Proverite izgled kabla za napajanje: ne sme ometati manevre, ne sme biti izložen udarcima ili oštećenjima.
- Priilikom svakog održavanja ili zammene dijamantskog diska, obavezno isključite kabal iz utičnice.
- Za vreme obrade izbegavajte naprezanje motora.
- Kod bilo koje neispravnosti električnog rezača, konsultujte stručnjaka ili našu tehničku službu.



6 | ISPRAVNO POZICIONIRANJE



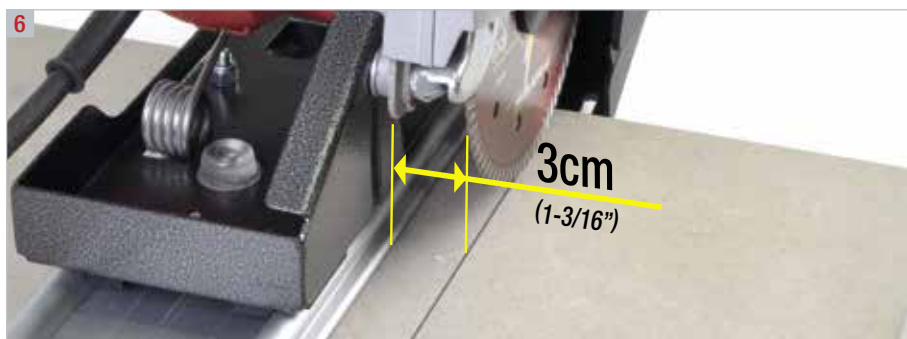
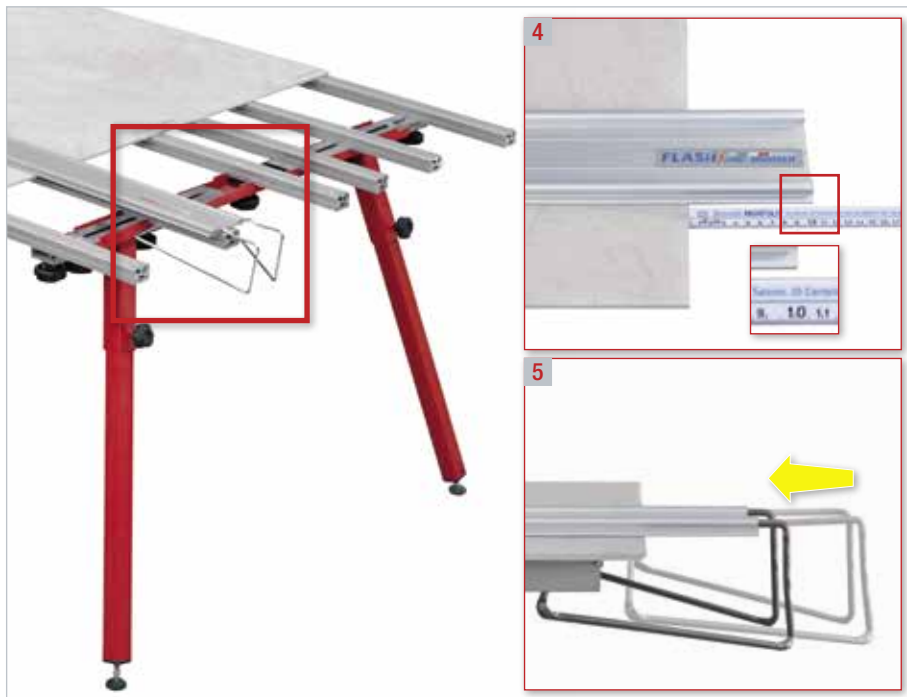



- Operater se mora postaviti na siguran i uravnotežen način i mora biti koncentrisan vreme obrade.
- Operater je uvek odgovoran za nesreće koje se mogu dogoditi drugim osobama ili njihovoj svojini.
- Nemojte dozvoliti drugim osobama da dodiruju mašinu ili kabl. Morate ih držati dalje od radnog područja.
- Preporučuje se upotreba rukavica i cipela sa neklizajućim đonovima. Ako nosite dugu kosu, morate je sakupiti ili koristiti zaštitnu kapu. Nosite zaštitne naočare.
- Koristite odgovarajuću zaštitu za sluh.
- Nemojte nositi široku odeću, predmete ili nakit koji bi mogli da budu uhvaćeni pokretnim delovima mašine.
- Radni prostor mora biti ravan, suv, bez prepreka, dobro provetren i osvetljen.
- Nemojte koristiti mašinu u blizini zapaljivih tečnosti ili gasa.
- Držite kabl dalje od visokih temperatura, ulja i oštih ivica.
- **VAŽNO!** Uvek radite sa priključenim usisavanjem.

7 | ISPRAVNO UPOTREBA

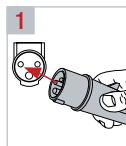

3



8 ZAMENA DIJAMANTSKOG DISKA

- Koristite samo dijamantskog diska prečnika i tipa koje je utvrdila kompanija Brevetti MONTOLIT.
- Za veću preciznost i ekonomičnost rezanja, izaberite dijamantski disk MONTOLIT specifičan za upotrebu savetujući MONTOLIT katalog.



VAŽNO!

- Dijamantski alat i sistem za pričvršćivanje uvek moraju biti u savršenom stanju.
- Korišćenje dijamantskih alata sa prekomernim habanjem, ekscentricitetom i/ili mikro-pukotinama je opasno.
- U slučaju da se alat ne preseče, treba ga naoštритi pomoću odgovarajućeg štapa za oštrenje MONTOLIT (art. 395B).

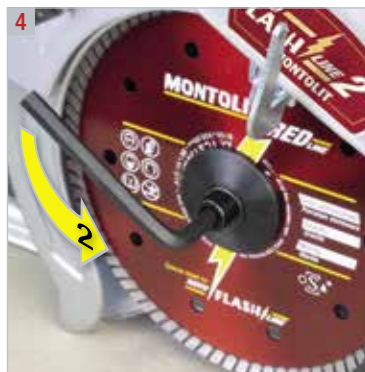
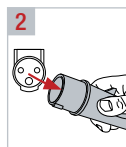
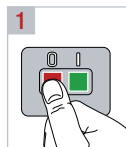

9 | PERIODIČNO ČIŠĆENJE - OBIČNO ODRŽAVANJE

- Pre čišćenja, servisiranja ili popravke mašine ili pre transporta, mašina mora biti isključena i utikač izvađen iz utičnice.
- Za čišćenje mašine koristite isključivo štofane krpe.
- Za čišćenje mašine nemojte koristiti kompresovan vazduh, vodu i/ili deterdžente.
- Periodično proverite kablove mašine i, u slučaju oštećenja, popravite ih od strane ovlašćene tehničke službe.
- Držite ručke suvim, čistim i bez ulja ili masti.

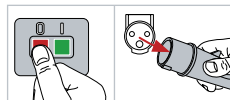

PAŽNJA!

Zaštita ili drugi oštećeni deo mora biti ispravno popravljen ili zamenjen od strane ovlašćene tehničke službe, osim ukoliko nije drugačije navedeno u ovom uputstvu za upotrebu.

10 | STAVLJANJE VAN UPOTREBE

- Izvršite periodično čišćenje i obično održavanje.
- Skladištiti na suvom, sigurnom mestu, daleko od dohvata dece.

11 | DEMONTAŽA MAŠINE

- Pridržavajte se lokalnih propisa za odlaganje električnih proizvoda.
- Kroz ekološko uklanjanje moguće je reciklirati dragocene materijale.
- Upotrebjene električne komponente za izgradnju su u skladu sa direktivom RoHS 2 (2011/65/EZ).
- Za dodatne informacije obratite se našoj tehničkoj službi.



12 | PRIBOR

- Mašina se isporučuje sa ključem koji se koristi za montažu/demontažu dijamantskog diska i sa uputstvom za upotrebu i održavanje.

13 | GARANCIJA

Važi 1 godinu od datuma prodaje (faktura ili otpremnica ili fiskalni račun). Kvarovi zbog koji dolazi usled neodgovarajuće upotrebe ili koji su posledica normalnog habanja nisu pokriveni ovom garancijom.

Oduvek, kompanija Brevetti MONTOLIT koristi i obezbeđuje prvoklasne materijale. Radi se o predanoj ozbiljnosti i komercijalnom moralu koji podiže našu kompaniju iznad svih standarda. Sigurnost i garancija proizvoda su izvor ponosa za nas. Operativna stvarnost koja nije napravljena samo od reči, već i od stvarnih pisanih garancija. Zapravo, garantujemo sve naše proizvode od neželjenih šteta koje mogu nastati kao posledica slučajnog događaja uzrokovano zbog greške u konstrukciji i proizvodnji proizvoda i posle isporuke i stavljanja u prodaju.



Opisi i ilustracije su namijenjeni samo u svrhu ilustracije. Proizvođač zadržava pravo, bez prejudiciranja bitnih karakteristika ovde opisanih i prikazanih modela, da izvrši sve izmene koje smatra neophodnim za konstruktivno poboljšanje proizvoda ili u komercijalne svrhe, u bilo koje vreme i bez prethodnog obaveštenja. Reprodukacija ovog priručnika zabranjena je u celosti ili delimično, u bilo kojem formatu i bilo kojim sredstvima ili postupkom, bilo mehaničkim, fotografskim ili elektronskim, bez prethodnog odobrenja od kompanije Brevetti MONTOLIT S.p.A. Svaka od pomenutih aktivnosti mogla bi dovesti do posledičnih krivičnih postupaka.

Art. MOTO-300-FL01-SH



Art. MOTO-300-FL07-SH



Art. MFL2-03-SH



Art. 300-FL-02



Art. MOTO-300-FL04-SH



Art. MOTO-300-FL05



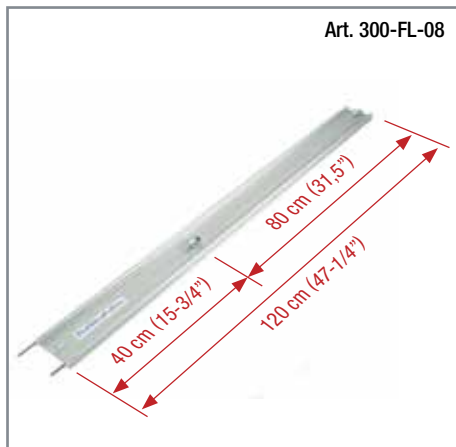
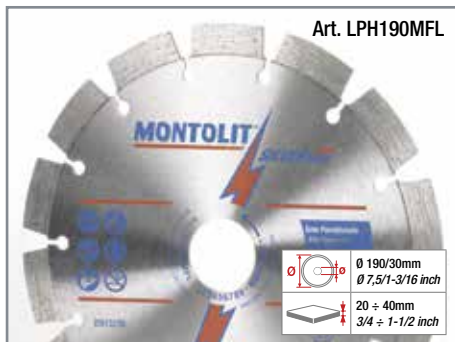
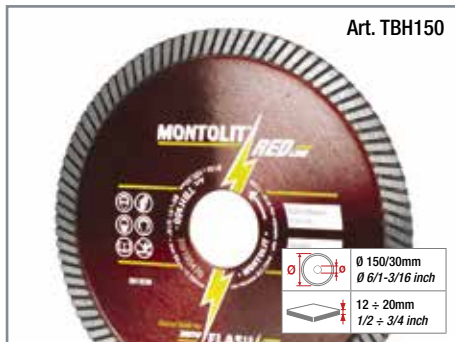
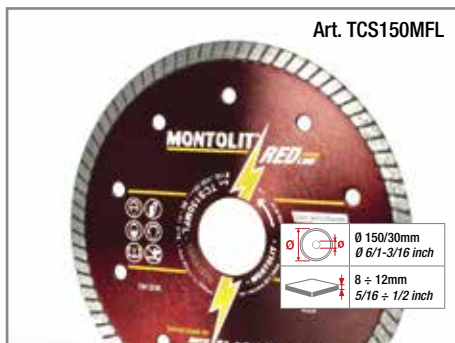
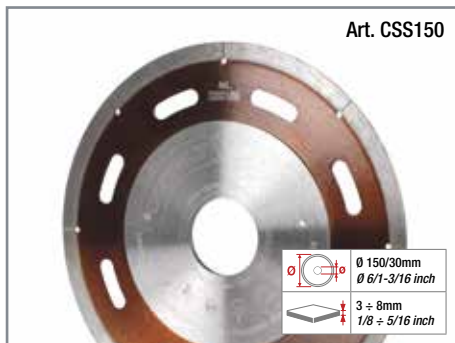

IT OPTIONAL EN OPTIMA FR OPTIONNEL DE OPTIMAL ES OPCIONAL RU ОПЦИОННО CS VOLITELNÉ VYBAVENÍ DA VALGFRI FI LISÄVARUSTE
HR OPCIONALNA OPREMA NO TILBEHØR NL OPTIONEEL PL OPCJONALNIE PT OPCIONAL RO OPCIONAL SV TILLVAL SL IZBIRNO SR OPCIONALNO



SINCE 1946

Brevetti Montolit S.p.A.

Sedi operative/ Company headquarters:

Largo Cav. Montoli - 21050 Cantello (VA) Italy

Via Varese 4/A - 21050 Cantello (VA) Italy

Sede legale/ Legal head office:

Via Turconi, 25 - 21050 Cantello (VA) Italy

Tel. ++39 0332 419 211

Fax ++39 0332 418 444

www.montolit.com - info@montolit.com